

CS3
150

AKT
MOTOS



CS3
150

CS3
150

MANUAL DE USUARIO

PREFACIO

ESTIMADO CLIENTE **AK150CS3**:

Lo felicitamos y le damos la bienvenida a nuestra familia AKT.

Este manual contiene información importante acerca de la correcta operación de la **AK150CS3**. Por favor léalo completamente para lograr disfrutar de todas las especificaciones de su motocicleta y siga las instrucciones de manejo seguro para garantizar un óptimo rendimiento.

Considérelo como una parte permanente de la motocicleta, toda la información, ilustraciones, fotografías y especificaciones aquí contenidas se basan en la información más reciente disponible en el momento de esta publicación.

AKT Motos puede incorporar las modificaciones o mejoras a sus vehículos en cualquier momento sin previo aviso, por lo tanto, es posible que algunas de las partes descritas en este manual no se apliquen a su vehículo.



Para conservar las prestaciones del vehículo, cada repuesto debe ser diseñado y construido bajo especificaciones de calidad rigurosas, logrando su óptimo funcionamiento. “Los repuestos originales AKT” están hechos con los mismos materiales y patrones de calidad usados para construir la motocicleta. Ninguna pieza sale al mercado sin cumplir los requisitos exigidos por nuestros estándares de calidad, sin ser sometida a exhaustivas pruebas y controles de calidad por parte de nuestros ingenieros.

Por las razones anteriores, cuando requiera realizar una reparación o sustitución de alguna pieza, adquiera” Repuestos originales AKT” en los puntos de venta de repuestos AKT. Si adquiere un producto más barato o de marca diferente a la nuestra, no garantizamos su calidad ni durabilidad, además esto causara disminución de las prestaciones de su vehículo, así como problemas en su motocicleta.

The logo for CS3 150, featuring the letters "CS3" in a large, bold, italicized font above the number "150" in a smaller, bold, italicized font, with horizontal lines extending from the sides of the "150".

TABLA DE CONTENIDO.

• Recomendaciones para la conducción segura	6	• Llave de gasolina	28
• Recomendaciones para el despegue	7	• Filtro de aire	29
• Vistas de la motocicleta	8	• Kit de herramienta	30
• Datos de identificación	12	• Batería	31
• Localización de partes	13	• Aceite de motor 4t	33
• Panel de instrumentos	13	• Palanca de cambios	35
• Suiche de encendido	16	• Cadena de transmisión	36
• Funciones comando izquierdo	17	• Freno trasero	38
• Funciones comando derecho	19	• Programa de mantenimiento	39
• Depósito líquido de frenos delantero	20	• Limpieza de la motocicleta	40
• Pastillas delanteras	21	• Consejos y recomendaciones para tomar un largo viaje de más de 500 KM.	41
• Llantas	22		
• Tapa tanque de combustible	27	• Ficha técnica	43

RECOMENDACIONES PARA LA CONDUCCIÓN SEGURA

Cualquier individuo que desee montar en moto debe tener presente algunas precauciones que deben adoptarse para garantizar la seguridad del conductor, pasajero y demás usuarios de la carretera.

- Familiarízate con tu nueva **AK150CS3**, su habilidad y conocimiento mecánico constituyen el fundamento de las prácticas de conducción segura, sugerimos que practique montar su motocicleta en una condición de bajo tráfico hasta que esté totalmente familiarizado con los controles de su vehículo.
- Use ropa cómoda, las prendas de vestir de lujo pueden ser incómodas e inseguras cuando se monta en moto.
- Conduzca dentro de su propia habilidad en todo momento, el conocimiento de los límites y permanecer dentro de ellos le ayudará a evitar accidentes.
- Use siempre un casco de buena calidad. Este debe encajar en la cabeza de forma cómoda y segura, recuerde que una de las lesiones más graves que pueden ocurrir es una lesión craneal.
- Maneje a la defensiva, asuma que nadie lo ha visto en la vía para que pueda anticiparse a las emergencias.
- No consuma alcohol o drogas antes o durante la operación de su vehículo. Incluso el mínimo consumo de éstos afectará a la capacidad del conductor para controlar el vehículo.
- Evite transitar o frenar sobre las líneas y señales blancas o amarillas cuando la vía se encuentre húmeda.
- Indique cuando vaya a realizar el giro (use las direccionales).

RECOMENDACIONES PARA EL DESPEGUE

- Los primeros 2.000 km son un momento crucial de su motocicleta. El buen uso durante este período ayudará a la hora de garantizar la máxima vida útil y evitará problemas en la motocicleta.
- La confiabilidad y el rendimiento dependen de los cuidados especiales durante el período de despegue, es muy importante que evite el funcionamiento del motor a alta velocidad ya que pueden exponer las piezas a tensión excesiva.
- La velocidad recomendada durante el despegue es de máximo 50 km/h hasta los primeros 750 kilómetros. **Nota:** (varíe la velocidad del motor para un mejor acoplamiento de las partes).
- La primera revisión de 500 ~ 1.000 kilómetros es el más importante, durante este período los componentes del motor y otras piezas se han fijado en todos los ajustes, todos los tornillos deben apretarse, el aceite del motor debe ser sustituido.
- El cumplimiento oportuno de la primera revisión garantizará una vida útil óptima y el mejor rendimiento del motor.

CS3
150

VISTA DERECHA

1. Retrovisor derecho
2. Pedal de freno trasero
3. Pedal de crank
4. Batería (detrás de cubierta lateral)
5. Mofle
6. Agarradera derecha
7. Leva freno trasero de tambor



VISTA IZQUIERDA



1. Retrovisor izquierdo
2. Freno disco delantero
3. Pedal de cambios
4. Filtro aire (detrás de cubierta lateral)
5. Chapa sillín
6. Agarradera izquierda

VISTA FRONTAL

1. Bomba freno delantero
2. Manigueta de clutch
3. Manigueta de freno delantero
4. Direccional delantera izquierda
5. Direccional delantera derecha
6. Farola
7. Pito
8. Guardabarro delantero



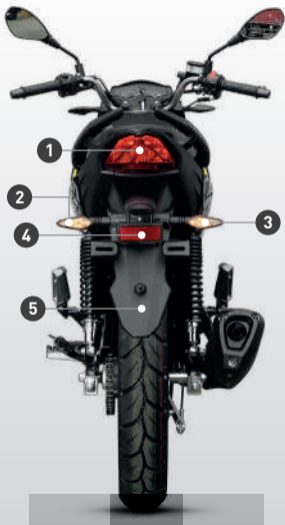

VISTA TRASERA

1. Stop
2. Direccional trasera izquierda
3. Direccional trasera derecha
4. Reflectivo trasero
5. Guardabarro trasero

DATOS DE IDENTIFICACIÓN



NÚMERO DE MOTOR

El número de motor de la **AK150CS3** se encuentra ubicado en la carcasa central izquierda del motor.



NÚMERO DE CHASIS

El número de chasis de la **AK150CS3** se encuentra ubicado en la parte frontal, exactamente detrás de la luz delantera.

LOCALIZACIÓN DE PARTES PANEL DE INSTRUMENTOS

1. Testigo luz alta
2. Testigo de luces
3. Testigo de Neutro
4. Testigo direccional der. e izq.
5. Indicador de combustible
6. Odómetro (km)
7. Indicador de marcha
8. Velocímetro (km/h)
9. Tacómetro (rpm)



1. Indicador de Luz alta.

Se activa una vez se posiciona el interruptor del comando derecho en posición de luz alta.

**2. Testigo de luces.**

Cuando se ilumina en verde, avisa de que las luces de posición están encendidas.

**3. Indicador de Neutra (N)**

Se ilumina cuando el vehículo está en posición de Neutra.

**4. Testigo de direccional izquierda y derecha**

El indicador de direccional izquierda o indicador de direccional derecha emitirá destellos al ser accionado.

**5. Indicador de combustible.**

Se mostrarán todas las 5 barras cuando el combustible en el tanque alcanza aproximadamente los 3,96 galones (tanque lleno).



6. Odómetro.

Cuenta los kilómetros totales recorridos de la motocicleta.

0

7. Indicador de cambios.

Indica la marcha activa en la caja de cambios.

GEAR

8. Indicador de velocidad en km/h.

El panel de instrumentos mostrara la velocidad del vehículo en km/h.

0

Km/h

9. Tacómetro o Indicador de revoluciones por minuto.

Indica la velocidad del motor en múltiplos de 1000 RPM (revoluciones por minuto)



SUICHE DE ENCENDIDO

El Suiche de encendido
tiene tres posiciones:



ON: Motor encendido, sistema eléctrico puede utilizarse y la llave de encendido no se puede remover.



OFF: Motor apagado, sistema eléctrico aislado y la llave de encendido se puede remover.



BLOQUEO DE LA DIRECCIÓN: Gire el manillar a la izquierda o a la derecha e inserte la llave, presione y gire la llave en el sentido contrario de las agujas del reloj, a continuación, llévela suavemente hasta la posición de bloqueo **“lock”**.

En esta posición la dirección está bloqueada.

Puede quitar la llave de encendido.

Para desbloquear simplemente gírela llave desde la posición de bloqueo **“LOCK”** hasta la posición **“OFF”**.



ADVERTENCIA: No deje el interruptor en posición ON con el motor Apagado, puede disminuir la vida útil de la batería.

FUNCIONES COMANDO IZQUIERDO



A Suiche de luz de Paso

Pulse el interruptor para hacer cambio de luces, este es usado para dar señal a los vehículos que vienen en sentido contrario o al adelantar otros vehículos durante el día.

B Botón luces altas / bajas

Este botón acciona las luces Altas y bajas. Cambie de posición el botón para poner las luces en posición "altas" o en posición "bajas".



Posición luz alta

En esta posición se enciende la luz alta.



Posición luz baja

En esta posición se enciende la luz baja.



C Interruptor direccionales

D Pulsador pito

C DIRECCIONALES:

Este suiche tiene tres posiciones:

Posición Izquierda:

Se usa cuando se desea girar a la izquierda. Se encenderán las dos direccionales izquierdas y la luz indicadora de direccional izquierda en el tablero.

Posición derecha:

Se usa cuando se desea girar a la derecha.

Se encenderán las dos direccionales derechas y la luz indicadora de direccional derecha en el tablero.

Posición central:

Ninguna direccional se enciende en esta posición. Mientras no se necesiten las direccionales este suiche debe permanecer en esta posición.

Nota: Este suiche se debe posicionar manualmente.

D Botón de pito o bocina

Pulse este botón cuando la llave esté en la posición "ON" para hacer sonar el pito o bocina.



ADVERTENCIA: No use el pito o bocina en áreas donde esté prohibido.

FUNCIONES COMANDO DERECHO

A SWITCH ENCENDIDO ON/OFF DE LUCES

Este switch tiene dos posiciones:

Posición Derecha:

Las luces Del tablero, stop y farola se encuentran apagadas.

Posición intermedia:

Luces del tablero, stop y farola (luz de día) se encenderán.

B Botón de encendido.



Este es el botón de arranque eléctrico. Para encender la motocicleta, la llave de contacto debe encontrarse en la posición "ON", y presione el botón de encendido.



DEPÓSITO LÍQUIDO DE FRENO DELANTERO

El depósito del líquido del sistema de freno del disco delantero está ubicado en la parte derecha del manubrio, su nivel debe ser revisado de manera periódica.



Esta revisión es sólo visual para determinar en qué estado se encuentra.

Si el nivel del líquido es bajo y se observa de color oscuro, por favor revise el desgaste presentado en las pastillas de freno.

ATENCIÓN

El cambio de líquido de frenos debe realizarse cada año o cada 20.000km, como se recomienda en la tabla de mantenimiento periódico.

PASTILLAS DELANTERAS

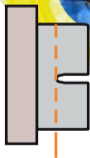
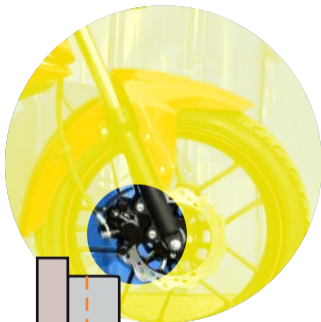

Límite de desgaste

Inspeccione las pastillas de freno delantero periódicamente, si se detecta que las pastillas se encuentran cerca de la línea límite, diríjase lo más pronto posible a CST - centro de servicio autorizado para ser reemplazadas.

Inspeccione el sistema de frenado diariamente antes de conducir su motocicleta, tenga en cuenta los siguientes puntos:

- 1 Fugas de líquido en todo el sistema.
- 2 Estado de la manguera que conduce el líquido desde la bomba hacia la mordaza.
- 3 Desgaste de las pastillas.
- 4 Dureza de la manigueta del freno delantero.

Conducir con las pastillas desgastadas reduce la efectividad de los frenos, origina un desgaste prematuro del disco e incrementa el riesgo de accidentes. conduzca de manera prudente cuando instale un juego nuevo de pastillas de freno.
 un desgaste prematuro del disco e incrementa el riesgo de accidentes. conduzca de manera prudente cuando instale un juego nuevo de pastillas de freno.

LLANTAS

Las llantas que vienen de fabrica están diseñadas de acuerdo con la capacidad de desempeño de tu **AK150CS3**, proporcionando la mejor combinación de manejo, frenado, durabilidad y comodidad.

Fines de usos previstos.

Las llantas son el único punto de contacto de la motocicleta con el suelo, brindando seguridad, confort y estabilidad.

Indicaciones de instalación.

- Se debe inspeccionar la llanta internamente antes del montaje, para garantizar que este limpia y seca.
- Las llantas deben de ser montadas en rines de acuerdo al especificado en su nomenclatura.
- La instalación de la llanta al rin debe ser realizado por personal calificado, utilizando el equipo adecuado, retirando siempre el aire de las llantas.

- Las llantas con sentido de giro deben montarse de acuerdo con las indicaciones del fabricante.
- Las llantas nuevas sin neumáticos deberán ser montadas con válvulas nuevas
- En las llantas nuevas con neumáticos se debe utilizar un neumático nuevo compatible con la llanta.

Instrucciones de uso.

- Calibrar la presión de aire según las especificaciones del fabricante
- No se debe rodar una llanta durante largo tiempo si esta tiene reparaciones temporales.
- Las llantas deben de ser usadas máximo hasta llegar al indicador de desgaste cuya ubicación se encuentra referenciado en el costado del neumático.

LLANTAS

Las llantas deben de ser usadas máximo hasta llegar al indicador de desgaste, cuya ubicación se encuentra referenciando en el costado del neumático con las siglas "TWI", allí encontramos en la banda de rodadura el indicador de desgaste.

Indicador de desgaste



LLANTAS

Interpretación de la nomenclatura e índices del rotulado.

El costado de la llanta indica:
La ubicación de la información,
depende del fabricante de la llanta.

1. Dimensión de la llanta
2. Índice de carga y velocidad, lonas.
3. Diseño de la llanta.
4. Sentido rotación de la llanta.
5. DOT y número de producción.
6. Marca.
7. País de origen.
8. Construcción radial o convencional.
9. Reglamento técnico.
10. Rin estándar.
11. Especificación llanta delantera o trasera.
12. Llanta con o sin neumático.

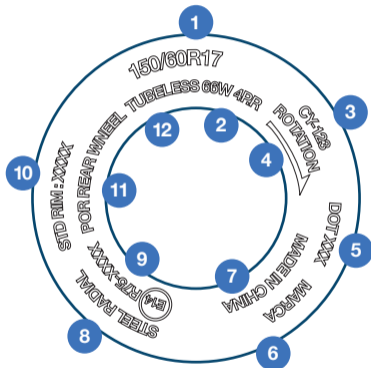

LLANTAS

Especificaciones llantas.

ESPECIFICACIÓN	LLANTA	
	DELANTERA	TRASERA
DIMENSIONES	80/90-17	110/80-17
CARGA MAX	160Kg	272Kg
VELOCIDAD PERMISIBLE	150Km/h	150Km/h
PRESIÓN	1 persona 28 psi adelante 30 psi atrás	2 personas 30 psi adelante 32 psi atrás
ESTRUCTURA	Diagonal con neumático	Diagonal con neumático

Condiciones de reparación o mantenimiento

- Mantener el vehículo en condiciones óptimas, y la presión de inflado adecuada de la llanta según indicaciones del fabricante.
- Revisar el estado de la válvula y la tapa para evitar el polvo y la humedad periódicamente.
- Revisar la presión de aire mínimo una vez por semana, o antes de cada viaje.
- Las llantas deben de ser calibradas cuando estén frías
- Inspeccionar las llantas con regularidad, para evitar pérdida de aire por objetos incrustados



Mucha presión



Poca presión



Presión ideal

LLANTAS

Advertencias y prohibiciones

- Evitar someter las llantas a golpes, impactos, cortes profundos, desgastes irregulares por mal uso y/o condiciones mecánicas inadecuadas del vehículo.
- Utilizar el rin recomendado, el cual no debe presentar averías o desgastes.
- Verificar que el rin se encuentre centrado para que el talón, esté debidamente asentado.
- Las llantas no deben de estar en contacto con derivados del petróleo.
- No se deben sobrepasar los límites de velocidad según las indicaciones del fabricante.

TAPA TANQUE DE COMBUSTIBLE

Para abrir tapa del tanque de gasolina debe seguir los siguientes pasos:

1. Levante la pestaña que cubre la ranura de la llave de la tapa del tanque de gasolina.
2. Introduzca la llave en la ranura de la tapa de gasolina y gire en sentido de las manecillas del reloj.
3. Levante la tapa sin retirar las llaves y proceda a llenar el tanque.

Nota: Al finalizar, ubique la tapa en la boquilla del tanque de combustible y presiónela hasta sentir que asegure.



Precaución: No llene en exceso el tanque de gasolina ya que puede regarse y ocasionar daños en los elementos que tengan contacto con ella, en el peor de los casos un accidente.

La relación de compresión de esta motocicleta es de **9.2:1** por lo tanto use siempre gasolina corriente sin plomo, la gasolina sin plomo alarga la vida útil de la bujía y de los componentes del sistema de escape.



LLAVE DE GASOLINA

La llave de gasolina se encuentra en el tanque de combustible en el lado izquierdo del vehículo. El cual tiene las siguientes tres posiciones.



RES: Cuando la llave de combustible está en la posición RES, el combustible fluye desde la reserva del tanque al carburador. Se aconseja el uso de la reserva sólo cuando el combustible no está fluyendo en posición ON.



OFF: Cuando la llave de combustible está en la posición OFF, el combustible no fluye desde el tanque al carburador.



ON: Cuando la llave de combustible está en posición ON, el combustible fluye desde el depósito de combustible al carburador.

Siempre que la motocicleta no está en uso asegúrese de mantener la llave de combustible en la posición OFF.



Peligro: Antes de conducir la motocicleta, es necesario entender cómo funciona la llave de combustible para evitar el paro súbito del vehículo en el tráfico, debido a la falta de suministro de combustible.

FILTRO DE AIRE

Si este elemento se contamina con polvo y bloquea la aspiración normal de la motocicleta, disminuirá la potencia, aumentara el consumo de gasolina y puede producir desgaste prematuro en las piezas del motor, si se usa habitualmente la motocicleta en zonas polvorientas, es recomendable limpiar o cambiar el filtro de aire más frecuentemente de lo que indica la tabla de mantenimiento periódico.

Chequeo filtro de aire como se indica a continuación.

- Retire el filtro, inspeccione su estado, esto se debe de hacer en cada revisión.



- Posicione la llave principal en el suiche de la tapa lateral izquierda, gire en sentido de las manecillas del reloj y retire la tapa.
- Hale la guaya y levante la silla
- Retire los tornillos de la tapa de la caja del filtro de la motocicleta.
- Retire la tapa de la caja filtro de la motocicleta.

KIT DE HERRAMIENTA

Posicione la llave principal en el suiche de la tapa lateral izquierda, gire en sentido de las manecillas del reloj y retire la tapa.

- Hale la guaya y levante la silla
- Encontrará la herramienta ubicada en la base de la silla.



BATERÍA

La **AK150CS3** posee una batería de **12N7B- BS 12V-7Ah** libre de mantenimiento, esta se encuentra debajo de la silla de la motocicleta.

Características de las baterías de Gel.

- Las baterías de Gel son libres de mantenimiento.
- Son selladas.
- Se reduce a porcentajes mínimos la evaporación.

(Limpieza de los terminales de la batería)

- Posicione la llave principal en el suiche de la tapa lateral izquierda, gire en sentido de las manecillas del reloj y retire la tapa.
- Libere la batería y proceda a soltar los terminales.
- Para remover retire primero el cable negativo (-). No utilice herramientas como llaves de boca fija ya que pueden entrar en contacto con el terminal positivo (+) de la batería y generar cortocircuitos.
- Si hay corrosión, limpie los terminales con un cepillo de dientes.
- Después de la limpieza de los cables, aplique una ligera capa de grasa en los terminales.

- Para montar conecte primero el cable positivo (+) de la batería, asegúrese de que todos los puntos de conexión estén bien asegurados



BATERÍA

¡ATENCIÓN!

- Esta motocicleta usa una batería sellada, sin mantenimiento.
- Para prevenir descargas cuando la batería vaya a estar largo tiempo sin usarse, desmonte la batería de su motocicleta y guárdela en un lugar oscuro y ventilado.
- Si debe sustituir la batería, hágalo por una de las mismas características.

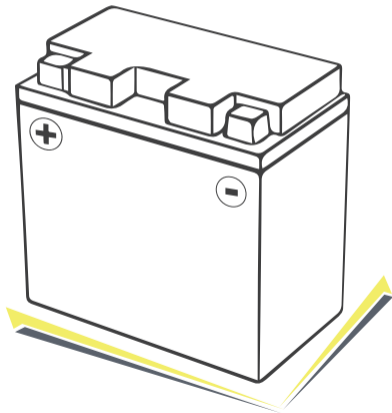

ACEITE DE MOTOR 4T

- Para verificar el nivel de aceite soporte su motocicleta en el gato central para realizar una medición correcta, luego retire el tapón medidor de aceite, límpielo e introdúzcalo, sin roscarlo de nuevo en el orificio finalmente, observe que todo el extremo del marcador se encuentra impregnado de aceite.
- Agregar **aceite 20w50** si el nivel está por debajo del nivel mínimo.
- El nivel de aceite se debe verificar con la moto totalmente fría, realice los cambios de aceite según la tabla de mantenimiento periódico (cada **2.000 km**).

ACEITE DE MOTOR

AKT MOTOS
RECOMIENDA

SAE 20W-50



Cantidad de aceite 1.000 cc

ACEITE DE MOTOR 4T

Use siempre aceite para motocicletas.

Si se usa un aceite de buena calidad para motores cuatro tiempos y se hace el cambio periódico como lo indica la tabla de lubricación, alargará la vida útil de su motocicleta

Sistema de clasificación	20W50
	15W40 15W50
	10W40 10W50
	10W40
Temperatura	C° --- -30 --- -20 --- -10 --- 0 --- + 10 --- 20 --- 30 --- 40 F° -22 --- -4 --- -14 --- -32 --- 50 --- 68 --- 86 --- 140

Si no tiene disponibilidad de un aceite de motor SAE20W-50 **escoja una alternativa de acuerdo a la tabla.**

Sistema de clasificación	Grado
API	SN o Superior
SAE	20W-50

PALANCA DE CAMBIOS

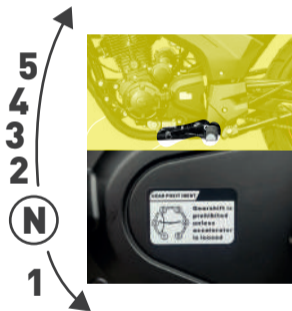

La **AK150CS3** viene equipada con una caja de cambios de 5 velocidades que opera según la gráfica, esta se encuentra ubicada al lado izquierdo del motor. Para accionar los cambios de manera apropiada, se debe accionar al mismo tiempo el Clutch y desacelerar, cada vez que se seleccione un cambio la palanca vuelve a su posición inicial y queda lista para seleccionar otro cambio. Empuje hacia arriba para aumentar los cambios y hacia abajo se disminuye. La neutra se encuentra entre primera y segunda, para situar la motocicleta en este cambio se debe tener una velocidad igual a cero.

CADENA DE TRANSMISIÓN

La cadena permite que el motor transmita su potencia a la llanta trasera de la motocicleta, por esta razón se debe realizar un mantenimiento periódico y tenerla en observación constante.

Se le debe revisar su tensión por lo menos una vez a la semana; basta con soportar la motocicleta en su gato central para observar su estado, si esta se encuentra demasiado suelta o tensionada podría causar daños.

Recomendación tense y lubrique la cadena cada 500 km.



INSPECCIÓN DE LA CADENA

Para hacer de manera correcta la inspección de la cadena deben llevarse a cabo estos pasos:

- Posicione su motocicleta sobre el soporte central (Gato).
- Gire la llanta trasera y encuentre la parte de la cadena donde haya mayor tensión, allí mueva la cadena de arriba hacia abajo para reconocer la distancia que recorre de manera vertical, esta distancia debe ser entre 1.5-2.5 cm aproximadamente. Si la distancia no cumple estos parámetros es necesario que se acerque a un Centro de Servicio Técnico AKT autorizado, para su adecuada revisión.



FRENO TRASERO

El pedal del freno trasero está ubicado en la parte lateral derecha de la motocicleta al lado del reposapiés.

Inspeccione el freno diariamente antes de encender su motocicleta, si detecta alguna anomalía en algunos de los componentes del freno diríjase al Centro de Servicio Técnico AKT más cercano lo antes posible.

Si después de inspeccionar el freno detecta que el pedal baja mucho, se debe ajustar.

Como ajustar el freno trasero:

- Presione la leva trasera hacia adelante para soltar el tornillo de ajuste de la varilla.
- Ajuste el tornillo del extremo de la varilla.
- Suelte y verifique que el pedal presente un recorrido normal.
- Si el tornillo hay que ajustarlo demasiado, diríjase al Centro de Servicio Técnico más cercano para realizar la respectiva verificación del estado y desgaste de las bandas de freno.

PROGRAMA DE MANTENIMIENTO

El programa de mantenimiento indica los intervalos entre servicios periódicos.

Asegúrese de inspeccionar, revisar, cambiar, ajustar y lubricar de acuerdo con las instrucciones. Si el mantenimiento no se realiza periódicamente, se dará lugar a un rápido desgaste y daños graves en el vehículo. Si el vehículo se utiliza en condiciones de alto estrés, tales como operación a aceleración máxima, continua o se hace funcionar en entornos polvorientos.

Ciertos trabajos deben realizarse con más frecuencia para asegurar la fiabilidad del vehículo como por ejemplo la culata, los componentes de dirección, suspensión, cadena y componentes de la rueda, etc., son elementos clave y requieren mantenimiento muy especial y cuidadoso. AKT Motos recomienda encarecidamente que las revisiones según el programa de mantenimiento sean realizadas por su centro de servicio Autorizado.

Las inspecciones periódicas pueden revelar una o más partes que pueden necesitar reemplazo. Siempre que se vaya a sustituir un repuesto de su **AK150CS3**, se recomienda que utilice sólo los repuestos originales de AKT Motos.

LIMPIEZA DE LA MOTOCICLETA

Lavar la motocicleta es una actividad necesaria del mantenimiento preventivo, ayuda a mantener en buen estado todos los sistemas del vehículo, además facilita la inspección de los componentes de la motocicleta cuando así se requiera, la acumulación de suciedad en el motor y en el moñe interfiere con la refrigeración adecuada y oculta posibles daños que podrían perjudicar el buen funcionamiento del motor.

Lavar la motocicleta con máquinas de agua a alta presión puede dañar algunos componentes o puede levantar la pintura de las partes plásticas involucradas.

Nunca utilice jabones tipo detergente (partículas semisólidas) pueden rayar las partes pintadas y las plásticas, siempre lave con jabones suaves y abundante agua.

Enjuague la motocicleta con agua limpia y séquela con un trapo o paño absorbente.

CONSEJOS Y RECOMENDACIONES AL TOMAR UN LARGO VIAJE DE MÁS DE 500 KM

A) Por favor, mantenga los siguientes artículos para su uso en caso de emergencia:

1. Kit de herramientas.
2. Bujía recomendada.
3. Foco de Farola y direccionales
(un repuesto de cada uno).
4. Cable acelerador o clutch (un repuesto).

B) Las precauciones que deben tomarse para el viaje:

1. Asegúrese que el nivel del aceite y del líquido de freno se encuentren correctos.
2. Cantidad de combustible adecuado en el tanque.

C) Comprobar en la motocicleta lo siguiente:

1. Apriete de todos los tornillos y tuercas con valor de torque correcto..
2. Verificación de la presión de los neumáticos / en las llantas verifique profundidad de la banda de rodadura.
3. Todas las bombillas, los indicadores y la función de la bocina.
4. Balanceo de las ruedas
5. Buen funcionamiento de todos los cables.
6. Verifique suavidad de funcionamiento de la dirección.
7. Funcionamiento del freno trasero y delantero, el ajuste de interruptor de la luz de freno trasero.
8. Verifique la suspensión delantera.
9. Verifique el buen estado de la bujía.
10. Limpieza del filtro de Aire.
11. Ralentí correcto.
12. La lubricación de todos los elementos mencionados en el programa de mantenimiento periódico.
13. Cualquier otro trabajo que sea necesario.
14. Haga revisar su vehículo en cualquier centro de servicio Autorizado AKT.

FICHA TÉCNICA

Motor	4 Tiempos OHV
Cilindraje (cc)	149,5 cc
Potencia (HP)	11,4 HP @ 8.500 RPM
Torque (Nm)	10 Nm @ 7.500 RPM
Relación de Compresión	9,2 : 1
Alimentación	Carburador
Caja	5 velocidades
Arranque	Eléctrico y Pedal
Freno Delantero	Disco Lobulado
Freno Trasero	Tambor
Suspensión Delantera	Telescópica hidráulica
Suspensión Trasera	Doble amortiguador regulable
Rueda Delantera	80 / 90 - 17
Rueda Trasera	110 / 80 - 17
Tipo de llanta	Neumático
Peso seco (kg)	135 kg
Capacidad Tanque	14



Elabora por CETA, Junio de 2023.

AKT
MOTOS



CS3
150

WWW.AKTMOTOS.COM