

**AKT** | **VOGE**  
MOTOS



**DS900X**



**AKT** | **VOGE**  
MOTOS

**DS900X**

MANUAL DE USUARIO



## ESTIMADO CLIENTE 900 DSX

*¡Lo felicitamos y le agradecemos su elección por AKT-VOGE!*

Este manual del propietario incluye información importante, debe prestar atención a las advertencias y recordatorios de peligro.

Mantenga este manual en su motocicleta, especialmente cuando la preste o transfiera a otro propietario.

Las ilustraciones de este manual pueden tener pequeñas diferencias con su motocicleta, pero el contenido que se describe es el mismo.

Cuando venda la motocicleta, entregue también este manual porque es parte inseparable de la motocicleta.

En el compromiso de **AKT - VOGÉ** de ofrecer una alta seguridad y calidad, su diseño y constante mejora de investigación pueden llevar a diferencias entre el manual del propietario y la motocicleta que ha adquirido.

En este caso los puntos de venta **AKT- VOGÉ** pueden hacer correcciones en cualquier momento.

## **SOBRE ESTE MANUAL**

Este manual del propietario incluye información importante, debe prestar atención a las advertencias y recordatorios de peligro.

Mantenga este manual en su motocicleta, especialmente cuando la preste o transfiera a otro propietario. Las ilustraciones de este manual pueden tener pequeñas diferencias con su motocicleta, pero el contenido que se describe es el mismo.

Cuando venda la motocicleta, entregue también este manual porque es parte inseparable de la motocicleta. En el compromiso de **AKT- VOGEL** de ofrecer una alta seguridad y calidad, su diseño y constante mejora de investigación pueden llevar a diferencias entre el manual del propietario y la motocicleta que ha adquirido.

En este caso los puntos de venta **AKT- VOGEL** pueden hacer correcciones en cualquier momento.

## PRESTE ATENCIÓN A LOS TEMAS IMPORTANTES

Siga y adopte los siguientes procedimientos de manejo y mantenimiento seguros, cuando vea los siguientes símbolos de advertencia:

**Δ Peligro:** Este símbolo indica que existe la posibilidad de que pueda provocar lesiones, muerte o posibles daños.

**Δ Advertencia:** Este símbolo indica que existe la posibilidad de que se produzcan daños en la motocicleta.

**Δ Precaución:** Este símbolo indica los elementos esenciales de conducción que son más eficientes y convenientes.

**Δ Peligro:** Esta motocicleta se adapta al conductor con el certificado solo bajo una conducción razonable y cuidadosa.

## PRESTE ATENCIÓN A LOS SIGUIENTES PUNTOS:

- ▶ No se permite reparar la motocicleta por el propio usuario.
- ▶ Cumpla las leyes y normativas locales.
- ▶ Cualquier modificación en el dispositivo o en las piezas eléctricas de esta motocicleta puede influir en la emisión de ruidos y el rendimiento.
- ▶ La mejora constante del producto puede dar lugar a diferencias entre este manual y la motocicleta adquirida que establece la motocicleta de serie como estándar y sujeta a cambios técnicos sin previo aviso.

# TABLA DE CONTENIDO.

• CONDUCCIÓN SEGURA	7
• COMPROBACIONES ANTES DE INICIAR A MARCHA	8
• VISTAS DE LA MOTOCICLETA	19
• DATOS DE IDENTIFICACIÓN.	25
• BOTÓN DE CONTACTO	26
• PANEL DE INSTRUMENTOS	29
• PANEL DE INSTRUMENTOS TFT	35
• INSTRUCCIONES DE INSTALACIÓN Y USO DE LA APP VOGUE GLOBAL	37
• INTRODUCCIÓN A LA INSTALACIÓN DE CARBIT RIDE	48
• INTRODUCCIÓN AL MANEJO DEL PANEL DE INSTRUMENTOS	62
• MANDOS DEL MANILLAR	72
• SISTEMA ABS	77
• SISTEMA DE CONTROL DE TRACCIÓN TCS	78
• SISTEMA DE CAMBIO RÁPIDO DE MARCHAS QSS	79
• SISTEMA DE CONTROL DE CRUCERO	79
• RADAR	81
• CABALLETE LATERAL Y CABALLETE CENTRAL	84
• PEDAL DE FRENO TRASERO	85
• ARRANQUE DEL MOTOR	85
• REPOSTAJE DE COMBUSTIBLE	86
• RESOLUCIÓN DE PROBLEMAS	88
• RODAJE DE UNA MOTOCICLETA NUEVA	90

# TABLA DE CONTENIDO.

• AJUSTES	91
• COMPROBACIONES, REPARACIONES Y MANTENIMIENTO	100
• ACEITE MOTOR	107
• REFRIGERANTE	112
• LÍQUIDO DE FRENOS	115
• CADENA DE TRANSMISIÓN	116
• NEUMÁTICOS	117
• RELÉS	121
• PASTILLAS DE FRENO	122
• CAMBIO DE LUCES	123
• PARES DE APRIETE DE LAS UNIONES MÁS IMPORTANTES	124
• ALMACENAMIENTO Y LIMPIEZA DE LA MOTOCICLETA	126
• ESQUEMA ELÉCTRICO	128
• FICHA TECNICA	129
• MANTENIMIENTO	132
• COLILLA DE PROPIETARIO	133
• ALISTAMIENTO	135
• COMPROMISO POR UNA MOVILIDAD SEGURA	140
• ¿QUÉ ES LA GARANTÍA?	155
• CENTRO DE SERVICIOS AUTORIZADOS AKT-VOGE	165
• REGISTRO DE SERVICIO PARA AKT-VOGE	166

# CONDUCCIÓN SEGURA

## CARGAS, ACCESORIOS Y MODIFICACIONES

Utilice únicamente recambios originales y accesorios autorizados de AKT-VOGE. Los recambios que no sean de AKT-VOGE, accesorios incorrectos o carga inadecuada pueden influir negativamente en el rendimiento de la motocicleta e incluso infringir las leyes. Por favor, preste atención a su responsabilidad en la seguridad de usted mismo y en la de los demás.

### ⚠ Precaución

Los componentes montados en este modelo han pasado las pruebas de seguridad, viabilidad y rendimiento correspondientes, y asumimos la responsabilidad de ellas. Por lo tanto, no tenemos responsabilidad en los componentes que no sean nuestros o sin nuestra autorización. Le recomendamos encarecidamente que utilice únicamente componentes y accesorios originales **AKT-VOGE**.

- Todos los cambios de componentes deben cumplir con las leyes locales. Asegúrese de que su motocicleta no infrinja ninguna ley ni normativa.

### ⚠ Peligro

- La carga, modificación, accesorios y mantenimiento incorrectos son riesgos ocultos. Antes de conducir asegúrese de que no haya sobrecargas y respete los requisitos anteriores.
- Si monta componentes eléctricos o de control arbitrariamente, puede dañar su motocicleta e incluso provocar un accidente.

Los cambios en el reparto de pesos influyen drásticamente en el rendimiento y comportamiento dinámico de la motocicleta, por lo que debe utilizar accesorios y repartos de cargas o de pasajero recomendados.

# COMPROBACIONES ANTES DE INICIAR LA MARCHA

En caso de que la motocicleta no esté bien revisada antes de iniciar la marcha, puede dañarse y provocar un accidente. Verifique los elementos de la siguiente manera

## **SISTEMA DE LA DIRECCIÓN**

- El eje de la dirección gira libremente sin atascos.
- El eje de la dirección no tiene alabeo o juego.

## **ACELERADOR**

- Juego del cable correcto.
- El acelerador gira libremente sin atascos.

## **SISTEMA DE FRENOS**

- Funcionamiento normal en maneta y pedal.
- Niveles correctos de líquido de frenos en las bombas.
- Tacto adecuado en los mandos de freno.
- Pastillas y discos sin grasa.

## **SUSPENSIONES**

- Al presionarlas hacia abajo se recuperan de forma suave automáticamente.

## **CADENA DE TRANSMISIÓN**

- Sin desgaste o daños.
- Tensión adecuada.

## **NEUMÁTICOS**

- Presión correcta.
- Profundidad de huella correcta.
- Superficie sin grietas ni daños.

## **ACEITE MOTOR**

- Nivel de aceite correcto.

## **SISTEMA DE REFRIGERACIÓN.**

- Nivel de refrigerante correcto.
- Sin fugas de refrigerante.

- **LUCES**

Luz del faro y posición, piloto trasero/luz de freno, intermitentes, iluminación matrícula y luz del panel de instrumentos funcionan correctamente.

- **TESTIGOS**

Los testigos de luces, punto muerto e intermitentes funcionan correctamente, Los testigos de presión de aceite, inyección y bajo nivel de aceite se iluminan o parpadean hasta arrancar el motor.

- **PITO**

Funciona normalmente.

- **INTERRUPTOR CORTACORRIENTES**

Funciona normalmente.

- **CABALLETE LATERAL**

Se extiende y se recoge normalmente  
Funciona el cortacorriente del encendido cuando se extiende.

- **RETROVISORES**

Siéntese en la motocicleta en posición erguida y compruebe que ve a través de los retrovisores los objetos a 10 metros por detrás en un ancho de visión de 4 metros. Si no es así, ajuste los retrovisores.

- **Amortiguador de dirección**

Gire el manillar a la izquierda y a la derecha para comprobar si el amortiguador de dirección está atascado - No hay barro, arena o hielo en la superficie de la varilla del amortiguador de dirección.

## **PUNTOS QUE DEBE PRESTAR ATENCIÓN EN LA CONDUCCIÓN**

1. El conductor debe mantener una posición de conducción adecuada en el asiento de su motocicleta. Desplazamientos del centro de gravedad o movimientos bruscos durante la conducción pueden influir en el funcionamiento y control de la motocicleta. Durante la conducción, el pasajero debe sentarse firmemente en la motocicleta para evitar golpear al conductor. No lleve animales como pasajeros en la motocicleta.

**2.** El equipaje en la motocicleta debe estar en una posición baja para evitar cambios en el centro de gravedad. El peso del equipaje se distribuirá uniformemente a ambos lados de la motocicleta. La carga no debe sobresalir por la parte trasera de la motocicleta.

**3.** El equipaje debe estar firmemente sujeto a la motocicleta, confirmando que no se puede mover antes de iniciar la marcha. En caso de sentir inestabilidad durante la conducción, compruebe que el equipaje está bien sujeto y ajústelo si fuese necesario.

**4.** No cargue equipajes demasiado voluminosos o pesados. La sobrecarga puede influir en el comportamiento de la motocicleta y el rendimiento del motor.

**5.** La instalación de accesorios y la carga del equipaje puede disminuir el rendimiento de la motocicleta. Asegúrese de que no afecte al sistema de alumbrado, distancia al suelo, ángulo de inclinación, rendimiento de funcionamiento, carga de los neumáticos, recorrido de las suspensiones u otras actuaciones relacionadas con la conducción.

**6.** Si carga peso sobre el manillar o sobre la horquilla, puede influir en el rendimiento de la

dirección y causar un accidente durante la conducción.

**7.** Carenados, parabrisas u otras piezas de gran tamaño pueden influir en la estabilidad y en la conducción, lo que aumenta no solo el peso, sino también la resistencia aerodinámica reduciendo el rendimiento. La instalación de estos componentes puede causar peligros debido a que no se han comprobado en el diseño original de la motocicleta.

**8.** No está permitida la instalación de un sidecar o remolques. No asumimos ninguna responsabilidad sobre los daños que puedan causar la instalación de componentes no autorizados.

**9.** Si conduce a altas altitudes y climas fríos, compruebe antes de iniciar la marcha si hay hielo en la superficie de la varilla del amortiguador de dirección. Si lo hay, límpielo con un paño limpio sin polvo ni suciedad.

**10.** Cuando se utiliza el amortiguador de dirección en largos recorridos, limpie cuidadosamente la superficie de la varilla para evitar que entre barro o arena en el amortiguador y pueda causar un fallo. Carga máxima: 205 kg, incluido conductor, equipaje y accesorios.

## INICIAR LA MARCHA

- Suba a la motocicleta por el lado izquierdo.
- Recoja el caballete lateral.
- Ponga la motocicleta vertical y el manillar en posición recta para mantener la rueda orientada hacia adelante.
- Accione firmemente la maneta del embrague y engrane la 1ª velocidad.
- Gire lentamente el puño del acelerador mientras libera lentamente la maneta del embrague y la motocicleta avanzará lentamente.
- Use casco, guantes, botas, chaqueta y pantalones con protecciones especiales, todos esto es necesario antes de iniciar la marcha, aunque sean trayectos cortos.
- Los siguientes factores son perjudiciales para una conducción rápida. Preste atención a:
  - Ajuste de precarga mal ajustada.
  - Ropa holgada.
  - La sobrecarga o carga desequilibrada también pueden ser perjudiciales para la conducción y funcionamiento.
  - No conduzca después de beber alcohol o tomar drogas, incluso medicinas. Afectan a los sentidos y a los reflejos.

### ⚠ Precaución

Este modelo está equipado con un interruptor en el caballete lateral. En caso de engranar una velocidad con el caballete lateral extendido el motor se parará inmediatamente.

### ⚠ Advertencia

Es imprescindible iniciar la marcha en primera velocidad. Iniciar la marcha en una velocidad diferente puede dañar el motor.

### ⚠ Peligro

Asegúrese de recoger el caballete lateral antes de arrancar, o puede hacerle caer cuando gire a la izquierda.

## FRENADO Y ESTACIONAMIENTO

- Disminuya la velocidad liberando el acelerador antes de frenar mientras usa al mismo tiempo el freno delantero y trasero.
- Cuando la velocidad sea lo suficientemente baja, reduzca una marcha y frene para completar la parada.
- Ponga el punto muerto cuando la motocicleta está detenida por completo.
- Al frenar, su cuerpo se desplazará hacia adelante y la horquilla se comprimirá. El peso se desplazará a la rueda delantera. Por ello, el freno delantero es más eficiente que el trasero y facilitará la parada de la motocicleta.
- Cuando conduzca en carreteras de montaña, puede ser peligroso usar el freno trasero. Bajo situaciones límite, el freno puede sobrecalentarse y dañarse gravemente. Use razonablemente el freno delantero y la retención del motor.
- Al conducir en tiempo lluvioso o en una carretera mojada, el agua en las pastillas de freno y discos puede disminuir el rendimiento de frenado.

### Δ Peligro

Al desacelerar a alta velocidad, si usa sólo el freno

delantero o el trasero puede hacer que la motocicleta derrape y pierda el control, por lo que es necesario usar los frenos delantero y trasero.

### Δ Advertencia

- Después de un largo recorrido y tenga que parar, estacione la motocicleta lejos de los niños para evitar quemaduras por encontrarse caliente el motor.
- No estacione en terreno blando para evitar vuelcos y daños.
- En caso de estacionar en una pendiente suave, introduzca una velocidad y deje la motocicleta mirando hacia arriba de la pendiente para evitar que el caballete lateral se recoja y vuelque la motocicleta.
- No estacione o ruede sobre materiales combustibles como hierba seca debido a que el catalizador de tres vías funciona a altas temperaturas, y puede prender el material y producir un incendio.
- Cuando frene bruscamente y la velocidad sea superior a 50 km/h, el sistema **ESS** controla la luz de freno y la hace parpadear rápidamente, advirtiendo al vehículo que le sigue para que no choque.

## ARRANQUE DEL MOTOR

- El **caballete lateral** está recogido.
- Compruebe si el interruptor cortacorrientes está en la posición. "0".
- Introduzca la llave en el contacto y gírela a la posición. "0".
- Confirme que el motor está en punto muerto, comprobando que se ilumina el testigo "N" en el panel de instrumentos.
- Cuando se cumplan las condiciones anteriores, accione firmemente el embrague con la mano izquierda por seguridad, pulse el botón de arranque eléctrico "3". con la mano derecha sin girar el acelerador.
- Después de arrancar el motor, libere inmediatamente el botón de arranque eléctrico.
- Después de arrancar el motor, mantenga el motor a ralentí hasta que se haya precalentado completamente.

- Este modelo dispone de un diseño que combina el encendido y el circuito de arranque, y el motor sólo se puede arrancar en las siguientes condiciones:
- El motor está en punto muerto, tanto el contacto como el interruptor cortacorrientes están en la posición "0". Por seguridad, accione firmemente la maneta del embrague.
- Cuando el cambio no está en punto muerto "N" y contacto e interruptor cortacorrientes están activados, y el motor no arranca.
- Recoja el **caballete lateral** y accione firmemente la maneta del embrague.

### Δ ADVERTENCIA

- Con tiempo frío, necesitará más tiempo para el precalentamiento.
- Un precalentamiento suficiente ayuda al engrase y disminuye el desgaste del motor.
- No mantenga el motor a ralentí durante un tiempo prolongado por la escasa refrigeración que puede provocar sobrecalentamiento y daños en el motor.

- En tiempo frío, para un arranque rápido, pulse el botón de arranque eléctrico mientras gira ligeramente el puño del acelerador.
- El lubricante del motor solo funciona cuando el motor está en marcha. No arranque el motor empujando la motocicleta una gran distancia cuando el motor no arranque. Después de arrancar el motor, compruebe si los testigos del panel de instrumentos están permanentemente encendidos o parpadean; en caso de que se pare el motor, haga la correspondiente comprobación.

#### **Δ Peligro**

- Las emisiones de escape de la motocicleta incluyen CO<sub>2</sub> (monóxido de carbono) que es un gas inoloro y sin color, pero venenoso.
- No se debe mantener el motor en marcha en una zona sin ventilación para evitar envenenarse.

#### **CONDUCIENDO**

- Suba al asiento de la motocicleta por el lado izquierdo.
- Recoja el caballete lateral.
- Ponga la motocicleta vertical al suelo y el manillar en posición recta para mantener la rueda orientada hacia adelante.
- Accione firmemente el embrague.
- Gire lentamente el puño del acelerador acelerando mientras suelta ligeramente la maneta del embrague y la motocicleta avanzará gradualmente.
- Use casco, guantes, botas, chaqueta y pantalones con protecciones especiales, todos esto es necesario antes de iniciar la marcha, aunque sean trayectos cortos.

## LOS SIGUIENTES FACTORES SON MALOS PARA UNA CONDUCCIÓN RÁPIDA; PRESTE ATENCIÓN A:

- Ajuste de precarga mal ajustada.
- Ropa holgada.
- La sobrecarga o el desequilibrio de la carga también pueden ser perjudiciales para la conducción y el funcionamiento.
- Solo un poco de alcohol o drogas son malas para los sentidos o los reflejos y no se permiten en absoluto.
- Se prohíbe conducir después de estar ebrio o haber consumido drogas.

### Δ Precaución

Este modelo está equipado con un interruptor en el caballete lateral interconectado con el encendido. En caso de que el motor esté en cualquier marcha, pero no en punto muerto, si tiene extendido el caballete lateral el motor se parará inmediatamente.

### Δ Advertencia

No inicie la marcha en una marcha elevada, ya que puede dañar el motor. Es imprescindible arrancar la motocicleta en primera.

### Δ Peligro

Asegúrese de recoger el caballete lateral antes de arrancar, o puede hacerle caer cuando gire a la izquierda.



**RECUERDA QUE NO ES SOLO RODAR,  
ES LLEGAR SEGURO A CASA.**

**USO DEL CAMBIO DE MARCHAS**

El sistema de transmisión del cambio hace que el motor funcione a más velocidad manteniendo un régimen de funcionamiento normal.

La relación de transmisión está diseñada en relación con el rendimiento del motor. Elija la marcha adecuada de acuerdo con las condiciones de conducción. No seleccione una marcha alta a velocidades bajas.

Para un cambio de marchas suave y un impacto menor en la rueda trasera, use el embrague antes de reducir de marcha; reduzca la velocidad de conducción o aumente primero el régimen del motor.

**⚠ Advertencia**

No controle la velocidad con el embrague. No haga patinar el embrague en cualquier marcha.

## FRENADO Y ESTACIONAMIENTO

- Disminuya la velocidad liberando el acelerador antes de frenar mientras usa el freno delantero y trasero.
- Cuando la velocidad sea lo suficientemente baja, reduzca una marcha y frene para completar el estacionamiento.
- Ponga el punto muerto y luego detenga por completo la motocicleta.
- Cuando frene con el freno delantero, su cuerpo se moverá hacia adelante y la horquilla se comprimirá hacia abajo. El exceso de peso puede mover repentinamente la rueda delantera; en este caso, el freno delantero es más eficiente que el trasero y facilitará el detenimiento del vehículo.
- Cuando conduzca en carreteras de montaña, si usa el freno trasero puede ser peligroso. Bajo situaciones límite, el freno puede sobrecalentarse y dañarse gravemente.
- Use razonablemente el freno delantero y la retención del motor.
- Al conducir en tiempo lluvioso o en una carretera mojada, el agua en las pastillas de freno y disco puede disminuir el rendimiento de frenado. Se sugiere usarlo cuando se seque.

### **Δ Peligro**

Al desacelerar a alta velocidad, si usa sólo el freno delantero o el trasero puede hacer que la motocicleta derrape y pierda el control, por lo que es necesario usar a la vez los frenos delantero y trasero.

**⚠ Advertencia**

Después de un largo recorrido y tenga que parar, estacione la motocicleta lejos de los niños para evitar quemaduras por encontrarse caliente el motor.

No estacione en terreno blando para evitar vuelcos y daños.

En caso de estacionar en una pendiente suave, introduzca una velocidad y deje la motocicleta mirando hacia arriba de la pendiente para evitar que el caballete lateral se recoja y vuelque la motocicleta.

No estacione o conduzca sobre materiales combustibles como hierba seca debido a que el catalizador de tres vías funciona a altas temperaturas, y puede prender el material y producir un incendio.

No estacione o ruede sobre materiales combustibles como hierba seca debido a que el catalizador de tres vías funciona a altas temperaturas, y puede prender el material y producir un incendio.

# VISTA / PUESTO DE CONDUCCIÓN

1. Paramanos izquierdo
2. Retrovisor izquierdo
3. Piña de conmutadores izquierda
4. Panel de instrumento
5. Botón de contacto
6. Toma de corriente 12V
7. Bomba de freno delantero
8. Piña de conmutadores derecha
9. Retrovisor derecho
10. Paramanos derecho
11. Maneta del freno delantero
12. Puño del acelerador
13. Tapón depósito gasolina
14. Toma de corriente USB 5V
15. Maneta de embrague
16. Puño izquierdo

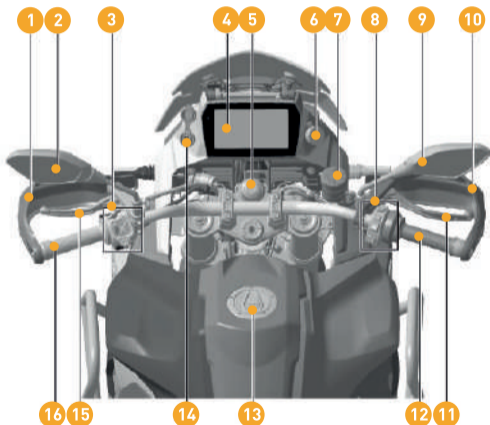

## VISTA IZQUIERDA

1. Faro/luz de posición delantera
2. Intermitente delantero izquierdo
3. Retrovisor
4. Depósito de combustibl
5. Llenado de aceite/Varilla de nivel
6. Eje del selector de cambio
7. Asiento
8. Intermitente trasero izquierdo
9. Piloto trasero/luz freno
10. Iluminación matrícula
11. Catadióptrico trasero
12. Tensor izquierdo cadena
13. Estribera izquierda pasajero
14. Caballete central
15. Cubrecadena
16. Caballete lateral
17. Estribera izquierda piloto
18. Interruptor del caballete lateral
19. Palanca de cambio
20. Defensa izquierda
21. Foco antiniebla izquierdo
22. Amortiguador de dirección
23. Pinza disco delantero
24. Catadióptrico izdo.
25. Disco delantero izdo.

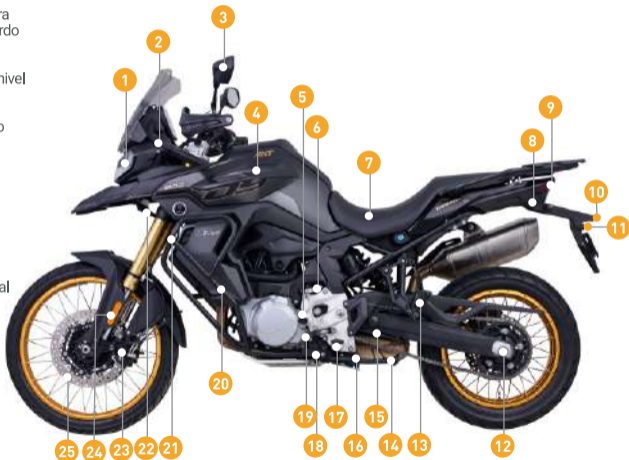

# VISTA DERECHA

1. Asidera derecha
2. Regulador/rectificador
3. Depósito bomba freno trasero
4. Defensa derecha
5. Intermitente delantero derecho
6. Foco antiniebla derecho
7. Disco delantero derecho
8. Rueda fónica/sensor ABS
9. Catadióptrico derecho
10. Pinza disco delantero
11. Tapón radiador
12. Cartucho filtro aceite derecha
13. Estribera piloto derecha
14. Estribera pasajero derecha
15. Silenciador
16. Pinza disco trasero
17. Tensor cadena derecho
18. Disco trasero
19. Intermitente trasero derecho



## VISTA BAJO EL ASIENTO

1. Relé de arranque
2. Cuerpo de inyección
3. Batería
4. Controlador cámara
5. Centralita ECU
6. Conector de diagnóstico OBD
7. Controlador BCM
8. Cierre del asiento
9. Caja de fusibles
10. Dotación de herramientas

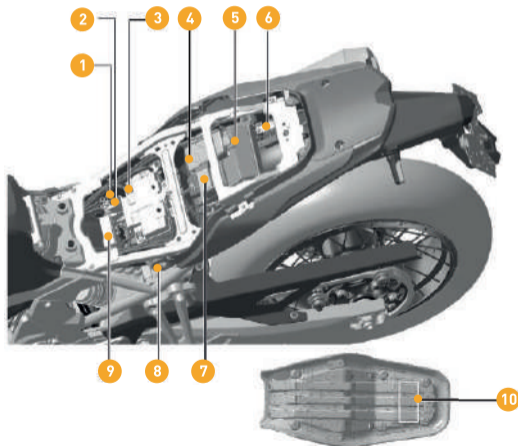

# VISTA FRONTAL

1. Retrovisor derecho.
2. Retrovisor izquierdo
3. Direccional derecha.
4. Direccional izquierda.
5. Exploradora derecha.
6. Exploradora izquierda.
7. Guarda barro delantero.
8. Protector derecho.
9. Protector izquierdo.
10. Posapié delantero derecho.
11. Posapié delantero izquierdo.
12. Llanta delantera



## VISTA TRASERA

1. Agarradera.
2. Stop.
3. Mofle.
4. Porta placa.
5. Reposapié trasero derecho.
6. Reposapié trasero izquierdo.
7. Llanta trasera.



# DATOS DE IDENTIFICACIÓN.

PLACA DE CARACTERÍSTICAS



NÚMERO DE IDENTIFICACIÓN DEL VEHÍCULO (VIN).



NÚMERO DE TIPO DE MOTOR Y NÚMERO DE SERIE

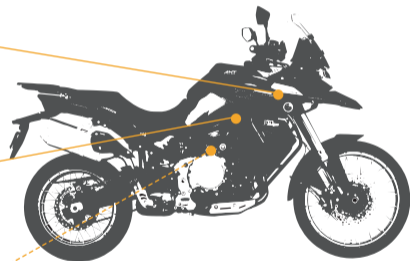

## BOTON DE CONTACTO

El botón contacto de este modelo se encuentra en la tija superior de la horquilla. Este modelo cuenta con una llave de proximidad que incorpora también una llave mecánica. El botón izquierdo de la llave de proximidad sirve para localizar el vehículo: haga una pulsación breve para buscarlo y parpadearán 10 veces los intermitentes; el alcance de esta función es de 30 m en campo abierto. En caso de que no esté en campo abierto, su distancia puede ser inferior a 30 m. Este modelo se entrega con una llave de repuesto; guárdela en un lugar seguro fuera de la motocicleta. La cerradura del asiento y la cerradura del depósito de combustible comparten la misma llave.

- 1 Cuando se va a arrancar el vehículo, la distancia desde la llave de proximidad al contacto no debe ser superior a 1,3 m.
- 2 Cuando aparque el vehículo, gire el manillar completamente a la izquierda, haga una pulsación prolongada en el botón de contacto para bloquear la dirección de la motocicleta, luego gire

ligeramente el manillar para confirmar que esté bien bloqueado.

- 3 Si el vehículo está en movimiento, no se podrá bloquear la dirección.
- 4 Si quiere bloquear la dirección, gire el manillar a la izquierda; de lo contrario, no se podrá bloquear la dirección.



- 5 Si la dirección está bloqueada y va a activar la motocicleta, pulse brevemente el botón de contacto. La dirección se desbloqueará y luego pulse brevemente una vez más para activar el contacto.
- 6 Cuando está bloqueada la dirección, mantenga pulsado el botón de contacto durante 3 segundos y se desbloqueará la dirección y se activará el contacto de la motocicleta al mismo tiempo.
- 7 Cuando el contacto de la motocicleta esté activado, la luz azul del anillo del botón de contacto se mantendrá encendida durante 1 minuto.
- 8 Cuando se agote la pila-botón de la llave de proximidad, coloque la llave de proximidad cerca del anillo de luz del botón de contacto, mientras pulsa brevemente el botón de contacto para activar la motocicleta y arrancar el motor en menos de 1 minuto. De lo contrario, la motocicleta se apagará automáticamente.
- 9 Cuando la motocicleta esté parada, si va a apagarla, pulse brevemente el botón de contacto. En caso de que pulse prolongadamente el botón de contacto durante 3 segundos, se apagará la motocicleta y se bloqueará la dirección al mismo tiempo.
- 10 Si la motocicleta se está moviendo, y pulsa brevemente el botón de contacto no se apagará la motocicleta.
- 11 Hay circunstancias en las que estando dentro del radio de 1,3 m del botón de contacto puede haber problemas de comunicación entre la llave de proximidad y la motocicleta. Estas circunstancias pueden darse si la llave se encuentra en el asiento, proximidades del eje de la dirección y parte delantera del panel de instrumentos.
- 12 Resolución de problemas del Botón de contacto.
  - (1) Fallo en el arranque. Cuando pulse brevemente el botón de contacto, compruebe la luz del anillo del botón de contacto y la llave de proximidad.
 

Si parpadea una luz roja 3 veces en el botón de contacto significa que hay un fallo en la llave, cuyas posibles causas son:

    - Distancia desde la llave de proximidad al botón de contacto superior a 1,3 m.

- Si se recibe una fuerte radiación electromagnética en las proximidades (presencia de un inhibidor, por ejemplo), acerque la llave y arranque la motocicleta.
- Para comprobar que la pila-botón de la llave de proximidad está agotada, pulse el botón de la llave remota y compruebe que no se ilumina el testigo de la llave. Acerque la llave al anillo luminoso del botón de contacto para arrancar la motocicleta y no separe la llave hasta que se ponga en marcha el motor. Después podrá recoger la llave y la motocicleta funcionará normalmente. En el caso de que la motocicleta estuviera activada, si pasa 1 minuto sin arrancar el motor, la motocicleta se apagará automáticamente.

**(2) El bloqueo de la dirección no funciona:**

En caso de que el mecanismo de bloqueo no funcione, verifique si el fusible está fundido.

En el caso de que el fusible esté bien, póngase en contacto con un Taller Autorizado **AKT-VOGE** para su resolución.

**Δ Precaución**

Este modelo cuenta con caballete central y lateral. Cuando estacione con el caballete lateral, gire el manillar totalmente a la izquierda y bloquee la dirección. En caso de que parpadee 3 veces el testigo rojo del botón de contacto, significa que hay una anomalía en la comunicación inalámbrica con la llave. Si parpadea el testigo rojo 4 veces, significa que el antirrobo del motor falló y si lo hace 5 veces, significa que hay un fallo en el bloqueo de la dirección.

# PANEL DE INSTRUMENTOS

1. Testigo de intermitente izquierdo
2. Testigo de luz larga o carretera
3. Testigo de baja tensión de la batería
4. Testigo de fallo en el motor
5. Testigo de baja temperatura ambiente
6. Señal de la tarjeta SIM
7. Testigo de luces antiniebla
8. Testigo conexión Bluetooth
9. Testigo conexión WiFi
10. Testigo intermitente derecho
11. Temperatura ambiente
12. Cuentavueltas
13. Nivel de combustible
14. Testigo de reserva de combustible
15. Indicador de marcha engranada
16. Grabación cámara Onboard
17. Testigo mantenimiento
18. Cuentakilómetros total
19. Testigo TCS

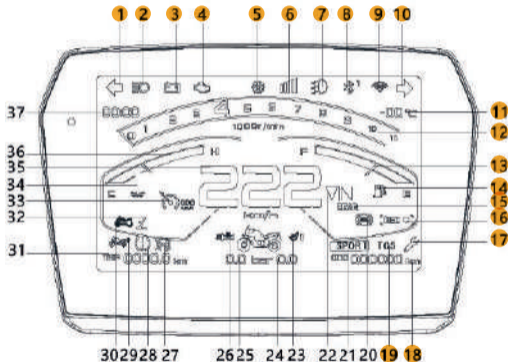

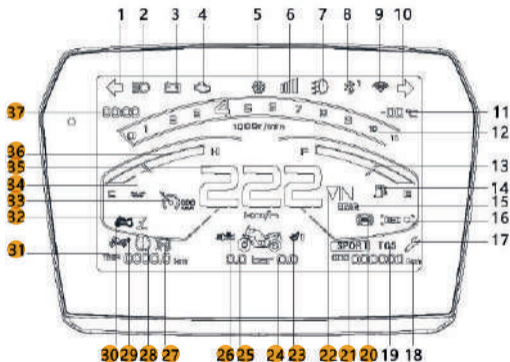

# PANEL DE INSTRUMENTOS

- 20. Testigo fallo en ABS
- 21. Indicador MODE
- 22. Indicador aumento/reducción marcha
- 23. Testigo asiento calefactable
- 24. Presión neumático trasero
- 25. Presión neumático delantero
- 26. Testigo puños calefactables
- 27. Testigo interruptor cortacorrientes
- 28. Testigo alarma presión neumáticos
- 29. Radar
- 30. Testigo antirrobo
- 31. Cuentakilómetros parcial
- 32. Testigo caballote lateral extendido
- 33. Control de cruceo
- 34. Testigo sobrecalentamiento refrigerante
- 35. Velocímetro
- 36. Nivel temperatura del refrigerante
- 37. Reloj horario



**Cuando pulse el botón de contacto**, se iluminará la pantalla del panel de instrumentos y comenzará el auto chequeo. Una vez concluido, la pantalla mostrará el estado de la moto en todo momento.

Si se detecta una anomalía en el **motor**, se iluminará el testigo "  ". Cuando se produce una anomalía en el sistema **ABS** se iluminará el testigo "  ". Si hay un fallo en el sistema de control de tracción, parpadeará lentamente el testigo **TCS**.

#### Δ Precaución

No lave el panel de instrumentos con agua a presión. Si limpia el panel de instrumentos con gasolina o etanol puede producir una grieta o decoloración.

#### ● TESTIGO DE INTERMITENTE IZQUIERDO " "

Cuando mueva a la izquierda el conmutador de intermitentes parpadeará este testigo, así como los intermitentes de este lado.



#### Δ Precaución

Cuando el intermitente está dañado o hay otro fallo en su circuito, la frecuencia de parpadeo del testigo "  " será más rápida, indicándole que hay una anomalía en este intermitente.

#### ● TESTIGO DE PUNTO MUERTO "N"

Cuando el cambio se encuentre en punto muerto, el testigo "N" se iluminará.



#### ● TESTIGO DE ANOMALÍA EN LA INYECCIÓN EFI

Cuando se produce una anomalía en el sistema de inyección EFI se iluminará este testigo. Cuando se gira la llave de contacto a la posición "  " el testigo "  " se iluminará. El testigo "  " se apagará inmediatamente en cuanto se ponga en marcha el motor.

#### Δ Advertencia

En caso de que el testigo "  " se mantenga encendido o parpadee después de poner en marcha el motor, se pueden producir fallos en el sistema de encendido o en sistema de inyección, pare la motocicleta y contacte con su Taller Autorizado **AKT-VOGEL** inmediatamente.

#### ● TESTIGO DE ANOMALÍA ABS " "

Cuando el sistema ABS tiene una anomalía, el testigo "  " se iluminará. Cuando ponga el contacto a la posición "  ", el testigo "  " se iluminará. El testigo "  " se apagará inmediatamente cuando la motocicleta inicie la marcha.

**Δ Peligro**

En el caso de que el testigo “**● TESTIGO DEL SISTEMA DE CONTROL DE TRACCIÓN “TCS”**

Cuando se gira el contacto a **ON**, el testigo del “**TCS**” parpadea lentamente y se apaga cuando se inicia la marcha. Cuando el testigo “**TCS**” se ilumina significa que la rueda trasera está patinando; en ese momento, el control de tracción **TCS** se activa automáticamente reduciendo la entrega de par a la rueda trasera para que deje de patinar. Cuando está funcionando el control de tracción, el testigo “**TCS**” parpadeará rápidamente.

**Δ Advertencia**

Cuando el control de tracción esté activado y, durante la conducción, el testigo “**TCS**” se mantenga encendido, significa que hay una anomalía en el sistema del control de tracción. Contacte inmediatamente con el Taller Autorizado **AKT-VOGE**.

**● TESTIGO DE INTERMITENTE DERECHO “

Cuando mueva a la derecha el conmutador de intermitentes se iluminará este testigo, así como los intermitentes de este lado.****Δ Precaución**

Cuando el intermitente está dañado o hay otro fallo en su circuito, la frecuencia de parpadeo del testigo será más rápida, indicándole que hay una anomalía en este intermitente.

**● TESTIGO DE LUZ LARGA “

Cuando cambie el conmutador de luces a la posición de luces largas o de carretera, se iluminará el testigo “**● INDICADOR DE PRESIÓN DE LOS NEUMÁTICOS Y TESTIGO DE ALARMA****

Cuando la presión del neumático delantero es 2,0 bar, se mostrará ese neumático en color blanco y se apagará el testigo de alarma. Cuando la presión del neumático delantero es >2,9 bar, se mostrará ese neumático en color rojo iluminándose el testigo de alarma.

Cuando la presión del neumático es 2,2 bar, se mostrará ese neumático en color blanco y se apagará el testigo de alarma.

Cuando la presión del neumático delantero es >2,9 bar, se mostrará ese neumático en color rojo iluminándose el testigo de alarma.

Cuando la presión del neumático es >2,7 bar se mostrará ese neumático en color blanco y se apagará el testigo de alarma iluminándose el testigo de alarma.

Cuando la presión del neumático trasero es 2,1 bar, se mostrará ese neumático en color rojo iluminándose el testigo de alarma.

Cuando la presión del neumático es >2,2 bar, se mostrará ese neumático en color blanco y se apagará el testigo de alarma.

Cuando la presión del neumático trasero es >3,1 bar, se mostrará ese neumático en color rojo iluminándose el testigo de alarma.

Cuando la presión del neumático es >2,9 bar, se mostrará ese neumático en color blanco y se apagará el testigo de alarma.

Cuando no se muestre la presión del neumático y en su lugar aparezca una barra roja, significa que hay un fallo en el sistema de monitorización de la presión del neumático. Contacte con el Taller Autorizado **AKT-VOGE** más cercano.

Solo cuando la velocidad de cruce supere los 25 km/h y se produzca un cambio en la presión de los neumáticos, el sensor de presión del neumático enviará las señales inalámbricas a su receptor correspondiente.

El receptor de señal de presión de los neumáticos solo funciona cuando el motor esté en marcha; en caso de que no se reciba señal, el indicador puede mostrarle una barra blanca. El indicador le muestra los últimos datos de presión de los neumáticos. En caso de que la velocidad de cruce sea inferior a 25 km/h, la presión de los neumáticos mostrada en el

indicador puede no ser correcta.

Si hay un cambio en la presión de los neumáticos durante ese período, es posible que la presión real de los neumáticos no se refleje en el indicador, por ejemplo, al estacionar, o al aumentar o disminuir la presión del aire; en este caso, la última presión de los neumáticos puede no reflejarse en el indicador inmediatamente. Solo cuando la velocidad de cruce supere los 25 km/h, se actualizarán los datos de presión de los neumáticos.

#### **Δ Precaución**

Utilice el sensor original de presión de neumáticos del modelo especificado.

Al cambiar el sensor de presión de los neumáticos o el botón de contacto, se debe volver a ajustar la presión de los neumáticos.

El método de ajuste se encuentra en la introducción de la función del instrumento. Al ajustar, confirme la rueda que se está ajustando y el número de identificación del sensor que se muestra en la interfaz del instrumento después de hacer el ajuste para evitar errores en el reconocimiento de las ruedas delanteras y traseras.

## PANEL DE INSTRUMENTOS TFT



Cuando se activa la pantalla, muestra la información con los ajustes realizados la última vez.  
\*Es posible que alguno de los íconos no aplique para esta versión.

**Retroiluminación:** La pantalla ajusta automáticamente la retroiluminación según la intensidad de luz exterior.

**Conexión Bluetooth:** Cuando se conecta el móvil a la pantalla a través de Bluetooth, la pantalla muestra las llamadas entrantes (número del teléfono que llama + nombre de la persona).

**Cuentavueltas:** Muestra el régimen de giro del motor en revoluciones por minuto (rpm) (número de vueltas del cigüeñal por minuto).

**Marcha engranada:** Muestra la marcha seleccionada del cambio de velocidades (no muestra el punto muerto).

**Velocímetro:** Muestra la velocidad del vehículo en km/h (kilómetros por hora) o mph (millas por hora).

**Temperatura del refrigerante:** Muestra la temperatura del refrigerante. Seleccionando la unidad en °C grados Celsius, el rango de temperaturas será de -48°C a 143°C. Cuando la temperatura es  $\geq 112^{\circ}\text{C}$ , se ilumina el testigo de alarma por sobrecalentamiento del refrigerante y la barra del nivel de temperatura se pone en color rojo.

**Presión de los neumáticos:** Una vez calibrado los sensores de presión de los neumáticos, la

pantalla muestra la presión actual de los neumáticos delantero/trasero. Cuando la presión es  $\leq 1,9$  bares o  $\geq 2,9$  bares, la marca de la presión del neumático y su correspondiente letra "F" (delantero) o "R" (trasero) parpadearán para avisar. Nivel de combustible: Muestra la cantidad de gasolina que queda actualmente en el depósito. Cuando el contenido del depósito esté próximo a acabarse, sólo aparecerá el último segmento del nivel y el testigo de reserva de combustible se iluminará en color ámbar, recordando que se debe repostar lo antes posible.

#### **Δ Precaución**

El nivel de combustible puede fluctuar en marcha cuando no hay mucha cantidad, provocando que las barras de nivel sean inexactas. En caso de que el testigo de reserva de combustible se ilumine en ámbar, significa que solo quedan 3 litros de combustible en el depósito.

#### **Δ Peligro**

Durante la marcha, consulte la información del tablero de instrumentos con precaución ya que puede reducir el control de su motocicleta.

# INSTRUCCIONES DE INSTALACIÓN Y USO DE LA APP VOGUE GLOBAL

## 1. DESCARGA DE LA APLICACIÓN VOGUE GLOBAL



 Apple Download

 Android Download

### 1.1 Descarga de Apple:

1.1.1 Escanee el código QR de **"Apple Download"** con la cámara del iPhone; cuando lo identifique correctamente, haga clic en los enlaces para descargarlo.

1.1.2 Entre en la App Store del iPhone, busque **"VOGUE Global"** y descárguelo.

### 1.2 Descarga de Android:

1.2.1 Abra la cámara de su móvil y escanee el código QR de más arriba identificado como **"Android Download"**. Cuando lo reconozca correctamente, haga clic en botón "lupa" y le redireccionará a la página de descarga.

1.2.2 También puede escanear el código QR de **"Android Download"** con cualquier herramienta de escaneo.

1.2.3 Entre en Play Store de su teléfono móvil Android para buscar y descargar **VOGUE Global**.

## 2. CONSEGUIR TOKEN DE MAPBOX



Figura 1



Figura 2



Figura 3

**2.1** Abra el navegador y busque Mapbox, o haga clic en Mapbox.

**2.2** Si no dispone de cuenta, regístrese, pulse "SIGN UP" e Introduzca la información de la cuenta. (Ver Figura 1)

**2.3** Introduzca la información de pago. (Ver Figura 2)

**2.4** Después de registrar la cuenta, localice y haga clic en "crear un token" para solicitar la creación de un token. (Ver Figura 3)

## 2. CONSEGUIR TOKEN DE MAPBOX



Figura 4



Figura 5



Figura 6

**2.5** Introduzca la clave del token y seleccione los ajustes de la aplicación, luego haga clic en "crear token" (Ver Figura 4).

**2.6** Introduzca la contraseña de confirmación para completar la creación del token (Ver Figura 5).

**2.7** Puede encontrar el token creado en la parte inferior de la página, pero no aparecerá en la página la próxima vez que inicie sesión, por lo que debe tener cuidado al guardarlo (Ver Figura 6).

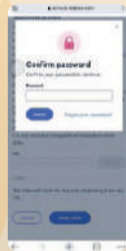
## 3. CONFIGURACIÓN DEL VOGÉ GLOBAL MAP

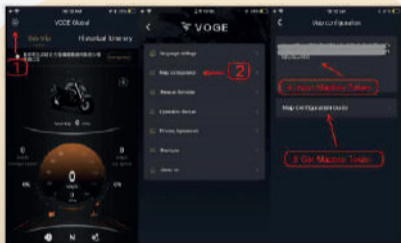

**3.1** Abra **VOGÉ Global**, luego abra Setup → Map configuration → Map configuration guidance → Fill blanks for Mapbox Token (El usuario debe solicitar Mapbox Token y completar los espacios en blanco; de lo contrario, la navegación no funciona) (Figura 7).

#### 4. USO DE LA NAVEGACIÓN BÁSICA DEL BLUETOOTH (PANTALLA TFT)

4.1 Active la motocicleta, abra los ajustes del móvil → Bluetooth, seleccione el nombre de Bluetooth de **(VOGE-)**, cuando se conecte correctamente, permita que la App consulte la agenda telefónica, cuando esté conectado, la pantalla del panel de instrumentos iluminará el testigo Bluetooth <sup>1</sup>.



#### 4. USO DE LA NAVEGACIÓN BÁSICA DEL BLUETOOTH (PANTALLA TFT)

**4.2** Abra la App **VOGE Global**, haga clic en el ícono de Bluetooth de (**BLE-VOGE-**) para comenzar la conexión, cuando se conecte correctamente, el testigo de Bluetooth cambiará al color amarillo, la pantalla del panel de instrumentos iluminará el testigo Bluetooth <sup>2</sup>. En este momento, pulse el botón Debajo de la motocicleta para pasar a la página de la navegación.

**4.3** Cuando la navegación de **VOGE Global** esté operativa, la pantalla del panel de instrumentos le mostrará la información correspondiente.

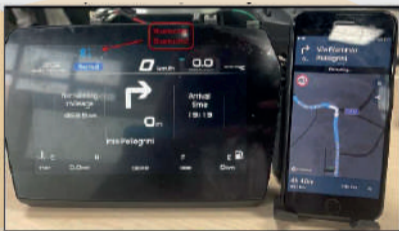
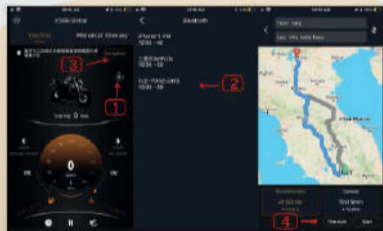

## 5. USO DE LA CÁMARA ONBOARD

**5.1** Abra **VOGE Global**, haga clic en [Fuel meter connection] luego acceda a la página principal de la App, haga clic en el icono de la cámara a la izquierda, acceda a la página principal de la cámara de video.

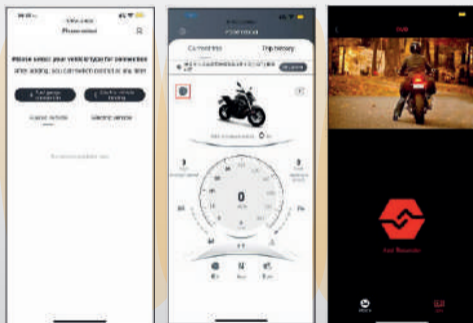

**NOTA:** \* No aplica en esta Versión.

## 5. USO DE LA CÁMARA ONBOARD

**5.2** Haga clic en [Add equipment] en la página principal de la cámara de video DVR, confirme la conexión según el recordatorio, luego busque la cámara de la moto que comienza por "mt" en WLAN de los ajustes del móvil y añádala.

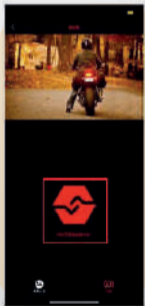

**5.3** Haga clic en [Photobook] en la página principal del DVR y entre en su página, luego haga clic en [Selection] para seleccionar el video o foto que quiera borrar o añadir.

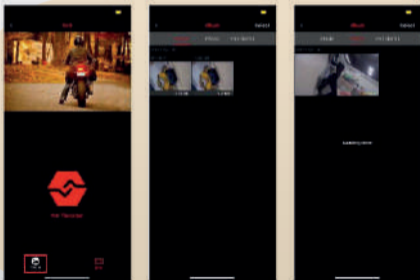

## 5. USO DE LA CÁMARA ONBOARD

**5.4** Haga clic en [Recorder] de la página principal, luego vuelva a la página principal de la cámara (Figura izquierda)

**5.5** Cuando esté conectada la cámara en la página principal de la cámara de video DVR, haga clic una vez más en el ícono para entrar en la página de grabación de video en tiempo real

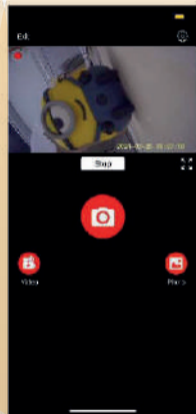
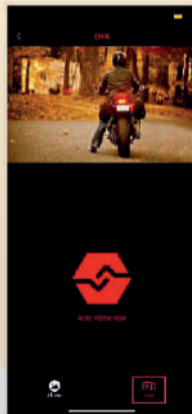

## 5. USO DE LA CÁMARA ONBOARD

**5.6** En la página para grabar video en tiempo real, haga clic en [Recorder Video] para abrir la lista de videos, haga clic en el que esté interesado para reproducirlo.

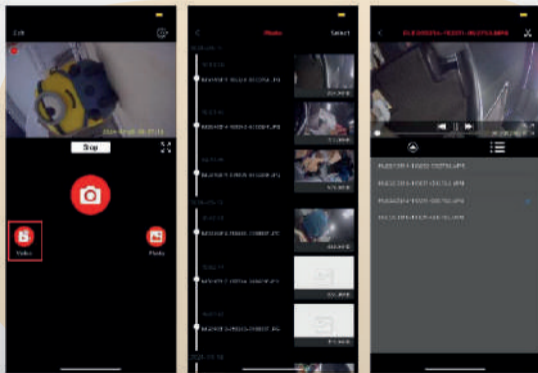

## 5. USO DE LA CÁMARA ONBOARD

**5.7** En la página para grabar video en tiempo real, haga clic en [Recorder photo] y accederá a la lista de fotos (Figura izquierda).

**5.8** En la página para grabar video, haga clic en el ícono de la esquina superior derecha para en la página de ajustes de los parámetros de la cámara, configúrela según sus necesidades (Figura derecha).

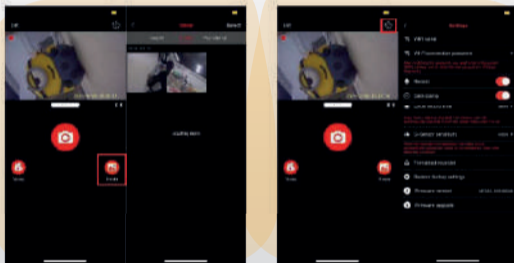

### ⚠ Precaución

La interfaz de la App y su funcionamiento pueden cambiar si existe una actualización, la interfaz final y su funcionamiento son las mismas que la última versión descargada de la App. En modelos diferentes, el límite de autorización y funcionamiento puede que no sea el mismo.

# INTRODUCCIÓN A LA INSTALACIÓN DE CARBIT RIDE

## 1. CONECTE LA APP DEL TELÉFONO MÓVIL A INTERNET

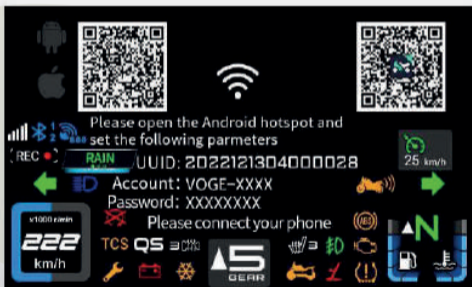

Haga una pulsación breve en el botón arriba "5" de la piña de conmutadores izquierda para cambiar al modo internet, luego pulse brevemente el botón "5" para salir de la página de internet y volver a la página del cuadro de instrumentos (consulte la página XX para conocer los botones de la piña de conmutadores izquierda).

## 1.1 DESCARGA DE LA APP

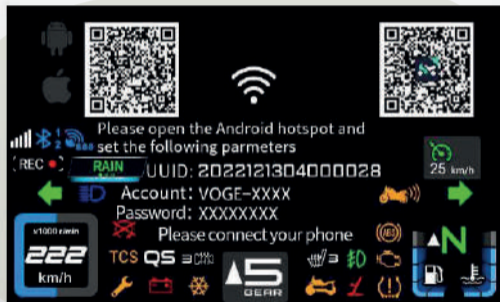

Haga una pulsación breve en el botón "5" para seleccionar el modo internet, luego haga una pulsación breve en el botón ENT para confirmar, luego escanee el código QR de la esquina superior derecha de la pantalla para descargar.

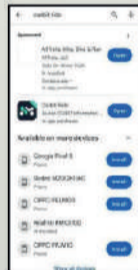

Busque la App "Carbit Ride" en el Play Store de Google.

## 1.2 INSTALACIÓN DE LA APP

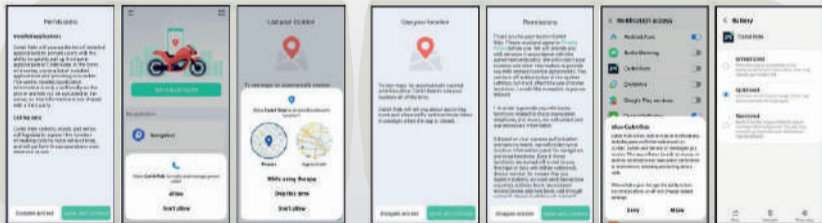

Cuando finalice la descarga, seleccione instalar la App. Al abrirla por primera vez accederá a la página de autorización y ajustes de permisos. **Seleccione Aceptar a ambos.**

### 1.3 ESCANEAR Y CONECTAR

Abra la App "Carbit Ride", selecciones [WiFi connection] (Conexión WiFi) o [Bluetooth connection] (conexión Bluetooth), escanee el código QR de la esquina superior izquierda de la pantalla, conéctese a WiFi Y LA App comenzará automáticamente la conexión sin necesidad de ajustes. Cuando lo escanee, puede iniciar la conexión a internet automáticamente; cuando se haya conectado le mostrará su selección para la conexión de internet, elija la conexión.

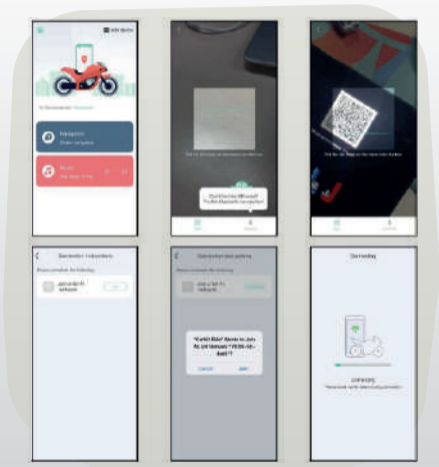

## 1.4 CONEXIÓN MANUAL MÓVIL ANDROID

**Paso 1:** Pulse en el símbolo de tres barras horizontales de la App en la esquina superior izquierda para entrar en la página de ajustes.

**Paso 2:** Elija la conexión por WLAN y busque el dispositivo a conectar.

**Paso 3:** Elija el dispositivo con el mismo nombre WiFi que el que se muestra en pantalla para la conexión.

**Paso 4:** Una vez conectado, elija conexión inmediata.

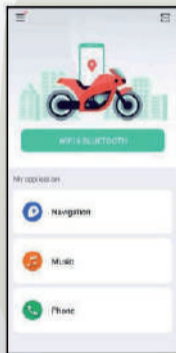

## 1.5 CONEXIÓN MANUAL MÓVIL APPLE

**Paso 1:** Entre en la página de ajustes, elija WLAN, elija el dispositivo WiFi con el mismo nombre que se muestra en pantalla y luego conecte.

**Paso 2:** Introduzca el código 12345678, luego conecte a WiFi.

**Paso 3:** Abra la App "Carbit Ride" cuando se consiga la conexión, la conexión internet se conseguirá automáticamente y se lo mostrará.

Cuando se logre la conexión, se iluminará el indicador azul de WiFi y se mostrará la pantalla de navegación.

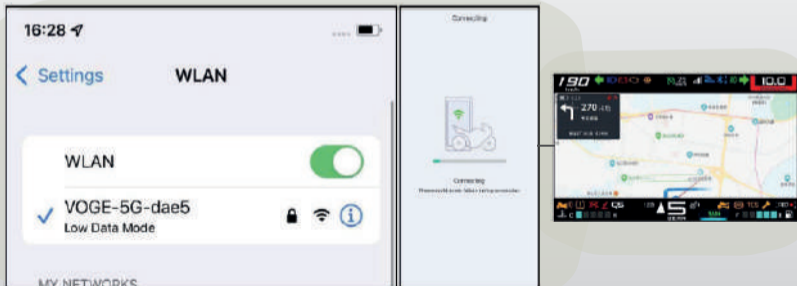

## ⚠ Precaución

- La conexión WiFi del móvil debe estar activada durante el proceso de conexión.
- Cuando la pantalla del móvil Apple bloquee su pantalla, le mostrará una navegación básica sin el mapa, solo con flechas y caracteres.
- Los teléfonos móviles con diferentes características pueden tener varias señales, por lo que la conexión se puede desconectar por un momento durante la navegación.
- Ya que las diferentes versiones de WLAN tienen problemas de compatibilidad, la pantalla de la motocicleta no garantiza la conexión con todos los teléfonos móviles.
- La instalación o uso de la App Carbit Ride requiere aceptar permisos.

## 2. ANTI-DESCONEXIÓN CUANDO SE BLOQUEA LA PANTALLA

### 2.1 PERMITIR EL FUNCIONAMIENTO EN SEGUNDO PLANO DE LA NAVEGACIÓN.

**Paso 1:** Haga una pulsación larga en Carbit Ride y haga click en Información de la aplicación.

**Paso 2:** Elija Permisos.

**Paso 3:** Elija Información de la posición.

**Paso 4:** Elija Permitir siempre.

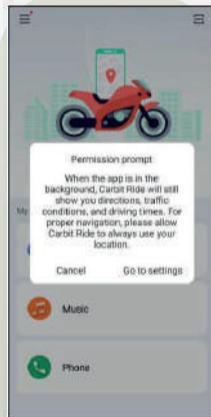

## 2.2 PERMITIR NOTIFICACIÓN DE MENSAJES

**Paso 1:** Haga una pulsación larga en Carbit Ride y haga click en Mensajes de la aplicación.

**Paso 2:** Elija Notificación.

**Paso 3:** Elija Mostrar notificación.

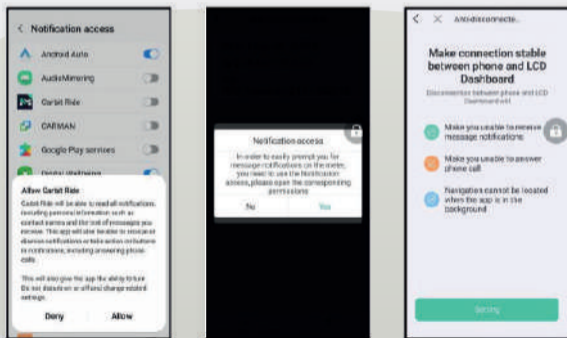

## 2.3 PERMITIR ARRANQUE AUTOMÁTICO DE LA APLICACIÓN

**Paso 1:** Haga una pulsación larga en Carbit Ride y haga click en Mensajes de la aplicación.

**Paso 2:** Elija Batería.

**Paso 3:** Elija Permitir funcionamiento en segundo plano.

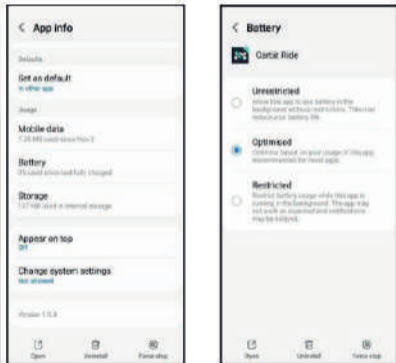

## 2.4 VIDEO DE AYUDA PARA EVITAR DESCONEXIONES

En la App hay un video de ayuda para evitar desconexiones. Puede hacer click en el icono de la esquina superior izquierda y seleccionar ver el video.

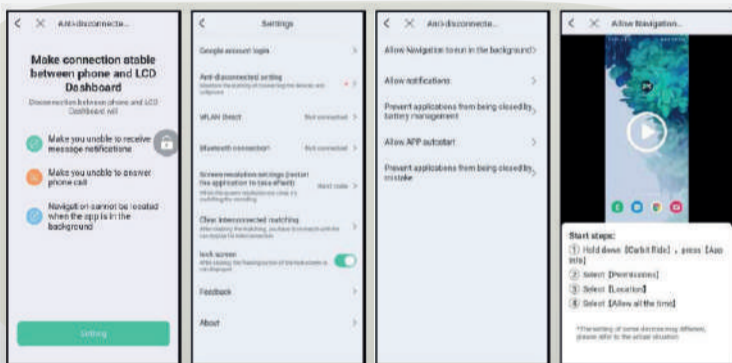

### 3. INTRODUCCIÓN AL USO DE MAPBOX

La App CarbitRide ofrece navegación basada en Mapbox, permitiéndole ver su ubicación, buscar direcciones, planificar rutas, y usar navegación en tiempo real.

Esta función es un servicio basado en suscripción que requiere un pago para desbloquearse.

*Los pasos específicos para su funcionamiento son los siguientes:*

**3.1** Abra la App y conéctese a la pantalla del vehículo.

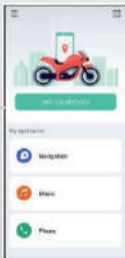

**3.2** Haga click en buscar de la pantalla del mapa, le recordará que debe iniciar sesión para la navegación online.

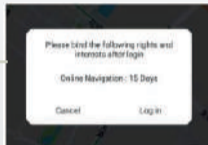

**3.3** Inicie sesión en una cuenta de Google.



**3.4** Cuando haya iniciado sesión haga click en búsqueda en la página del mapa, le recordará que lo confirme para obtener permiso.



**3.5** Confirme que tiene permiso y se asociará a su cuenta el permiso.



**3.6** Cuando haya conseguido el permiso, entre en búsqueda de la pantalla del mapa.

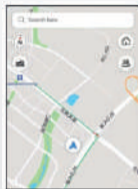

**3.7** Introduzca el destino y comience la navegación en la pantalla del vehículo.



**3.8** En la página de ajustes podrá ver su sesión, cambiar la cuenta y comprobar los días que le quedan de permiso.

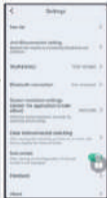

**3.9** Cuando caduque el permiso, haga click de nuevo en búsqueda de la página del mapa y le recordará que tendrá que pagar.

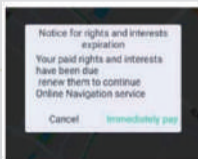

**3.10** Haga click en pago inmediato, y luego elija el artículo que quiere pagar.

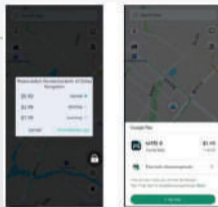

### ⚠ Precaución

Es posible que esté disponible una versión más actual de la App Carbit Ride. Utilice estas instrucciones como referencia.

# INTRODUCCIÓN AL MANEJO DEL PANEL DE INSTRUMENTOS

## INTRODUCCIÓN A LOS MANDOS

### 1. Hay 4 modos de conducción para este modelo:

ROAD (carretera), RAIN (lluvia), SPORT (deportivo) y ENDURO (todo terreno), cuyas diferencias se muestran a continuación:

1.1. Cuando la motocicleta esté parada, pulse brevemente el botón Mode, y cambiará cíclicamente a los modos ROAD, RAIN, SPORT y ENDURO.

1.2. En cualquier modo ROAD, RAIN y SPORT y con la motocicleta parada, haga una pulsación prolongada en el botón Mode para cambiar al modo ENDURO.

1.3. En el caso de haber cambiado de modo ROAD a modo ENDURO. Al reiniciar la motocicleta después del apagado, volverá automáticamente a modo ROAD.

2. Confirme la entrada en la página de ajustes.

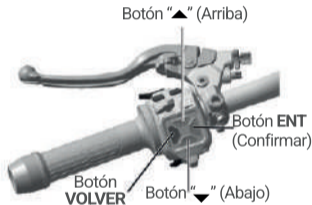

**3.** Cuando el Bluetooth esté conectado, pulse el botón ABAJO para contestar una llamada entrante, cuegue pulsando el botón ARRIBA, conéctese primero al teléfono móvil en el caso de que no haya conexión Bluetooth.

**4.** Pulse el botón VOLVER para regresar al menú anterior o a la página principal.

**5 El primer menú:** Setup (Configuración), My vehicle (Mi motocicleta), Quit (Salir).

**6. El segundo menú:** Language selection (Selección de idioma), Metric/Imperial shift (cambio de unidades métrica/imperial), Page shift (cambio de página), Sub total mileage 0 clear (reinicio del cuentakilómetros parcial a 0), Clock setup (ajuste del reloj), Bluetooth connection (conexión Bluetooth), Tire pressure matching up (ajuste de la presión de los neumáticos) y Phone book sync (sincronización de la agenda telefónica).

**7.** El segundo menú de My vehicle (Mi vehículo): Information for My vehicle (Información de Mi vehículo), Every version number (número de versión).

**8. Reinicio del mantenimiento:** Entre en Mi motocicleta y mantenga pulsado el botón ARRIBA.

**9. Navegación Bluetooth básica:** Pulse el botón ABAJO para cambiar a la conexión Bluetooth básica, pulse VOLVER para regresar a la página principal.

#### Δ Precaución

Una pulsación breve dura 0,5 segundos mientras que una pulsación prolongada dura 2 segundos.

## CONEXIÓN BLUETOOTH

**1. Visualización del nombre de Bluetooth.** Pulse brevemente el botón ABAJO para entrar en la página de visualización del nombre de Bluetooth, pulse el botón VOLVER para regresar a la página principal.

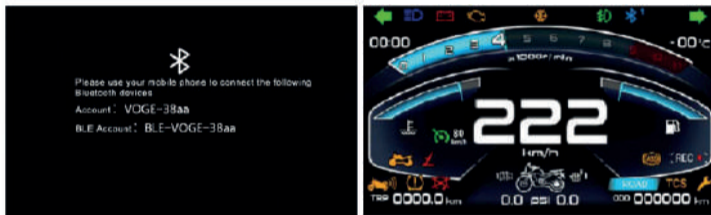

**2. Conexión Bluetooth.** Abra la configuración Bluetooth en el móvil y busque el nombre del Bluetooth. Cuando esté conectado, el testigo de Bluetooth en la pantalla del panel de instrumentos se iluminará. En este momento, la pantalla del panel de instrumentos puede mostrarle el nombre de la persona que le está llamando.

### ⚠ Precaución

Debido a la compatibilidad con diferentes versiones de Bluetooth, es posible que este terminal no garantice que todos los teléfonos móviles puedan conectarse a Bluetooth.

## PÁGINA DE AJUSTES

### ENTRAR EN MI VEHÍCULO

Entre en el menú principal, pulsando el botón CONFIRMAR pulse ARRIBA o ABAJO para seleccionar "Mi vehículo", luego pulse CONFIRMAR para entrar.



Moviendo el cursor ARRIBA y ABAJO seleccione la página siguiente o la página anterior y pulse "confirmar" para cambiar la pantalla de información. Pulse el botón VOLVER para regresar a la página anterior.



## ENTRAR EN AJUSTES

Desde el menú principal, pulse ARRIBA o ABAJO para seleccionar "Settings". Pulse CONFIRMAR para entrar en el menú.



## SELECCIÓN DE IDIOMA

Desde el menú "settings", pulse ARRIBA o ABAJO para seleccionar "Language". Pulse CONFIRMAR para entrar en la selección de idioma. Pulse ARRIBA o ABAJO para cambiar a inglés, español o italiano. Coloque el cursor en el elemento que desea, luego pulse CONFIRMAR para seleccionar, pulse VOLVER para regresar al menú "Settings"



## CAMBIO UNIDADES MÉTRICA O IMPERIAL

Desde el menú "settings", pulse ARRIBA o ABAJO para seleccionar "UNIT" pulse confirmar para cambiar entre medidas métricas (km, km/h) o imperiales (millas, mph). Pulse CONFIRMAR para seleccionar al Pulse VOLVER para regresar al menú.



## REINICIO A 0 DEL CUENTAKILÓMETROS PARCIAL

Desde el menú "settings", pulse ARRIBA o ABAJO para seleccionar "0 clear for mileage subtotal". Pulse CONFIRMAR para entrar en la selección. Pulse VOLVER para regresar al menú "settings"



## AJUSTE DEL RELOJ HORARIO

Desde el menú "settings", pulse ARRIBA o ABAJO para seleccionar "clock setup" Pulse ARRIBA o ABAJO para cambiar a decenas de horas, pulse CONFIRMAR para ajustar el siguiente valor.

A continuación, pulse CONFIRMAR para volver al inicio. Pulse ARRIBA o ABAJO para seleccionar la unidad de la hora, pulse CONFIRMAR para entrar y pulse ARRIBA o Abajo para ajustar el valor, luego pulse CONFIRMAR para volver a la parte superior.

Pulse ARRIBA o ABAJO para cambiar a decenas de minutos y pulse CONFIRMAR para entrar.

Luego pulse ARRIBA o ABAJO para para ajustar el valor y pulse CONFIRMAR para volver a la parte superior. Pulse ARRIBA o ABAJO para seleccionar las unidades de minutos y pulse CONFIRMAR para entrar.

Pulse ARRIBA o ABAJO para ajustar el valor y luego pulse CONFIRMAR para volver a la parte superior. Pulse ARRIBA o ABAJO para cambiar a decenas de minutos y pulse CONFIRMAR para entrar. Luego pulse ARRIBA o ABAJO para para ajustar el valor y pulse CONFIRMAR para volver a la parte superior.

Pulse ARRIBA o ABAJO para seleccionar las unidades de minutos y pulse CONFIRMAR para entrar.

Pulse ARRIBA o ABAJO para ajustar el valor y luego pulse CONFIRMAR para volver a la parte superior. Cuando finalice el ajuste, pulse VOLVER para regresar al segundo menú.



## CONEXIÓN BLUETOOTH

Desde el menú "settings", pulse ARRIBA o ABAJO para seleccionar "Bluetooth conection" y pulse CONFIRMAR para entrar. Pulse ARRIBA o ABAJO para conectar o desconectar y confirme con CONFIRMAR. Pulse VOLVER para regresar al menú "settings".



## AJUSTE DE LA PRESIÓN DE LOS NEUMÁTICOS

Desde el menú "settings", pulse ARRIBA o ABAJO para seleccionar "UNIT" pulse confirmar para cambiar entre medidas métricas (km, km/h) o imperiales (millas, mph). Pulse CONFIRMAR para seleccionar al Pulse VOLVER para regresar al menú.



## SINCRONIZACIÓN CON LA AGENDA DEL MÓVIL

Desde el menú "settings", pulse ARRIBA o ABAJO para seleccionar "Phone book sync" y pulse CONFIRMAR para entrar. Pulse ARRIBA o ABAJO para confirmar o no la descarga de la agenda telefónica y pulse CONFIRMAR. Cuando el mensaje "Downloading..." haya desaparecido pulse VOLVER para regresar al segundo menú. Cuando reciba una llamada, se identificará el número de teléfono con el nombre de la agenda.



## AJUSTE DEL CONTROL DE CRUCERO

Desde el menú "settings", pulse ARRIBA o ABAJO para seleccionar "Cruise" y pulse CONFIRMAR para entrar. Pulse ABAJO para desconectar. Pulse ABAJO para seleccionar el número de marcha y confirme con CONFIRMAR. Pulse ARRIBA o ABAJO para seleccionar la cifra del régimen de revoluciones y pulse CONFIRMAR para validarlo. Finalmente pulse VOLVER para regresar al segundo menú.



## AJUSTE DEL RADAR

Desde el menú "settings", pulse ARRIBA o ABAJO para seleccionar "set up radar", pulse ARRIBA o ABAJO para activarlo o desactivarlo y confirme con CONFIRMAR. Finalmente pulse VOLVER para regresar al menú "settings".

Abandonar la página de ajustes y volver a la página principal del panel de instrumentos. Desde el menú "settings" pulse VOLVER para regresar al menú general.

Donde aparecen los neumáticos delantero y trasero en la página "Mi vehículo" del Panel de Instrumentos, hay una pantalla para la comprobar el estado de la pila-botón del sensor de presión de los neumáticos. Cuando la carga de la pila-botón no sea suficiente, se le iluminará una alerta de anomalía.



# MANDOS DEL MANILLAR

- 1. MANETA DE EMBRAGUE
- 2. CONMUTADOR CORTAS/LARGAS Y RÁFAGAS
- 3. INTERRUPTOR PUÑOS CALEFACTABLES
- 4. INTERRUPTOR ASIENTO CALEFACTABLE
- 5. INTERRUPTOR INTERMITENTES DE EMERGENCIA
- 6. BOTÓN CÁMARA A BORDO
- 7. MANETA FRENO DELANTERO
- 8. INTERRUPTOR FAROS ANTINEBLA
- 9. BOTÓN ARRANQUE ELÉCTRICO
- 10. CONMUTADOR MODO CONDUCCIÓN
- 11. BOTÓN CONFIRMAR
- 12. BOTÓN ABAJO
- 13. CONMUTADOR INTERMITENTES
- 14. BOTÓN CLAXON
- 15. BOTÓN VOLVER
- 16. BOTÓN ARRIBA
- 17. BOTÓN CONTROL DE CRUCERO

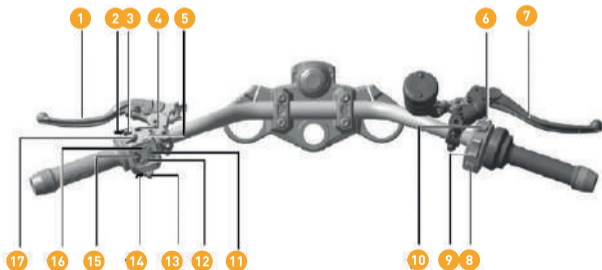

## CONMUTADOR DE LUCES LARGAS/CORTAS Y GATILLO DE RÁFAGAS

Este modelo no equipa un conmutador de largas/cortas y mando de ráfagas, sino que lo integra todo en el gatillo de ráfagas.

Cuando se ha dado contacto a la motocicleta, moviendo este conmutador hacia delante o hacia atrás se cambia a luces largas, cortas y gatillo de ráfagas.

Como medida de seguridad dejarán de iluminarse automáticamente con el motor apagado y cuando la tensión de la batería sea inferior a 12,5 V.

Cuando se empuja el gatillo de ráfagas hacia adelante, las luces cambian a largas y se ilumina el testigo "☰●" en la pantalla del Panel de Instrumentos.

Cuando se presiona el gatillo de ráfagas, se apaga la luz larga y se iluminarán las luces cortas, así como el testigo de luces cortas "☷●" en la pantalla del Panel de Instrumentos.

En la posición de luces cortas, si presiona el gatillo funcionará como gatillo de ráfagas iluminándose el haz de luces largas, así como el testigo "☷●" en la pantalla del Panel de Instrumentos. Al dejar de presionar este mando, se vuelve a iluminar el haz de luces cortas.

### ⚠ Advertencia

El faro puede iluminarse cuando el motor no esté en marcha. Ya que su alimentación dependerá solo de la batería, no mantenga las luces encendidas antes de arrancar el motor para no agotar la batería.

### ⚠ Precaución

Cuando la tensión de la batería baje de 12,5V, las luces cortas y largas se apagarán automáticamente. Solo se podrán mantener encendidas si el motor está en marcha o la batería recupera su tensión >12,5V.

### CONMUTADOR DE INTERMITENTES

vCuando mueva el conmutador de intermitentes a la posición "←", los intermitentes delantero y trasero de la izquierda comenzarán a parpadear, al igual que el testigo "←" del tablero de instrumentos.

Quando mueva el conmutador de intermitentes a la posición "→", los intermitentes delantero y trasero de la derecha comenzarán a parpadear, al igual que el testigo "→" del tablero de instrumentos.

Quando presione el conmutador de intermitentes en el centro, los intermitentes dejarán de parpadear, al igual que el testigo del tablero de instrumentos.

### INTERMITENTES DE EMERGENCIA "▲"

Quando pulse el botón "▲" todos los intermitentes y sus testigos en el tablero de instrumentos comenzarán a parpadear. Use los intermitentes de emergencia para advertir a otros vehículos de que está detenido por una situación de emergencia.

### BOTÓN VOLVER

Quando la pantalla del Panel de instrumentos entre en la página principal, pulse el botón **VOLVER** "↶" para abandonar el menú y la página de ajustes.

### BOTÓN CONFIRMAR "ENT"

Pulse el botón CONFIRMAR "ENT" para entrar en la página de ajustes.

### CONTROL DE CRUCERO

El botón de control de crucero tiene la función de conectar/desconectar el control de crucero y la función de control de velocidad (RES/+, SET/-) moviendo el botón a la izquierda conectamos o desconectamos el control de crucero. Moviendo el botón hacia delante RES/+ aumentamos la velocidad en 2Km/Hr moviendo el botón hacia atrás SET/- reducimos la velocidad 2Km/Hr. Para fijar la velocidad deseada conectamos el control de crucero y movemos brevemente el botón a la posición SET/-. Una vez fijada la velocidad podemos ajustarla haciendo una pulsación prolongada en el botón de ajuste de velocidad (RES/+ o SET/-) Al accionar los frenos o el embrague el control de crucero se desactivará

## MANETA DE EMBRAGUE

Accione la maneta de embrague para arrancar el motor con una velocidad engranada. Al engranar velocidades con el embrague se desconectará el control de cruceo.

## PUÑOS CALEFACTABLES

Este modelo regula el nivel de calentamiento de los puños calefactables mediante el botón de ajuste, cuyo indicador se encuentra en el cuadro de instrumentos. Hay 4 niveles 0-3-2-1 para esta función, 0 significa apagado. La temperatura aumenta mediante la secuencia 3-2-1 (1 min. y 3 max.) el nivel predeterminado es 0, cada pulsación corresponde a un cambio de nivel de manera secuencial 0-3-2-1. Antes de arrancar el motor, si pulsa el botón de los puños calefactables se mostrará en la pantalla el nivel de temperatura, pero hasta que no arranque el motor no estará operativa la función del asiento calefactable.

## ASIENTO CALEFACTABLE

Este modelo regula el nivel de calentamiento del asiento calefactable mediante el botón de ajuste, cuyo indicador se encuentra en el cuadro de instrumentos. Hay 4 niveles 0-3-2-1 para esta función, 0 significa apagado. La temperatura aumenta mediante la secuencia 3-2-1 (1 min. y 3 max.) el nivel predeterminado es 0, cada pulsación corresponde a un cambio de nivel de manera secuencial 0-3-2-1.

Antes de arrancar el motor, si pulsa el botón del asiento calefactable se mostrará en la pantalla el nivel de temperatura, pero hasta que no arranque el motor no estará operativa la función del asiento calefactable.

## INTERRUPTOR DE LUCES ANTINEBLA

Cuando la tensión de la batería supera los 12,5V los faros estarán encendidos, cuando active el interruptor de luces antiniebla, se iluminará el testigo correspondiente en la pantalla del panel de instrumentos y los dos focos de luces antiniebla.

## BOTÓN DEL MODO DE CONDUCCIÓN "MODE"

(1) Cuando la motocicleta esté parada, pulse brevemente el botón MODE y podrá cambiar a voluntad entre los modos ROAD, RAIN y SPORT.

(2) Cuando la motocicleta esté parada, en cualquier modo de ROAD, RAIN y SPORT, mantenga pulsado el botón MODE y cambiara a modo ENDURO.

(3) En el modo ENDURO, cuando la motocicleta esté parada haga una pulsación breve en el botón MODE para cambiar del modo ENDURO al anterior, por ejemplo: si cambia de modo ROAD a modo ENDURO; cuando cambie de modo de nuevo, volverá al modo ROAD. En caso de quitar el contacto el modo cambiara automáticamente al modo ROAD cuando volvamos a dar contacto.

**BOTÓN DE LA CÁMARA A BORDO "📷"**

(\* No aplica para esta versión) Pulse brevemente el botón de la cámara a bordo en el conjunto de interruptores derecho, y podrá sacar una foto, luego la foto se almacenará en la tarjeta Micro SD (TF).

**BOTÓN CORTACORRIENTES**

Cuando el botón del cortacorriente "⏻" situado en el conjunto de interruptores derecho está en la posición "⏻" el arranque del motor funciona normalmente, si mueve el botón del cortacorriente a la posición "⏻" el motor se parará inmediatamente.

**⚠ Peligro**

Si mueve el botón del cortacorriente a la posición "⏻", puede que bloquee súbitamente la rueda trasera provocando un accidente.

**MANETA DEL FRENO DELANTERO**

Al accionar la maneta de freno delantero se iluminará la luz de freno trasera y se desconecta el control de crucero.

**TOMAS DE CORRIENTE 12V Y USB "🔌"**

Este modelo está equipado con una toma de corriente de 12V tipo mechero que admite cargas de hasta 18W (12V1,5A). También se dispone de otra segunda toma USB dual (estándar y "C") compatible con móviles que admite hasta 20W de

carga 5V4A). La tapa impermeable para la toma de corriente USB tiene la marca "🔌", levántela y podrá utilizar la toma USB normalmente.

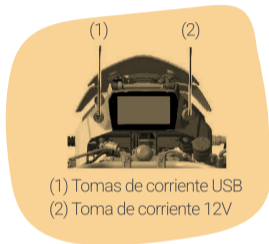

- (1) Tomas de corriente USB  
(2) Toma de corriente 12V

**⚠ Peligro**

El usuario debe proporcionar el correspondiente cable con el conector adecuado. Cuando no lo utilice, cúbralo bien con una tapa impermeable para evitar que entre agua o polvo en la toma de corriente USB e incluso reducir su vida útil.

Para mantener la vida útil de la batería, cuando el motor no esté en marcha, no utilice la toma de corriente de 12 V.

# SISTEMA ABS

**1.** Para desacelerar y frenar en situaciones normales, primero libere el acelerador, sujete firmemente el manillar y frene. Cuando la velocidad disminuya y para evitar que el motor se pare, accione la maneta del embrague y reduzca una velocidad.

**2.** Antes de entrar en una curva desacelere, trazando la curva haga todo lo posible para mantener una velocidad constante. Si fuese necesario, frene suavemente. Nunca frene bruscamente.

**3.** Desacelere con anticipación en caso de que se encuentre con un firme mojado o con agua. Tenga cuidado.

**4.** Analice de antemano el estado de la carretera para evitar frenadas bruscas.

**5.** Cuando se produzca una situación de emergencia, libere rápidamente el acelerador, sujete firmemente el manillar y frene a máxima potencia.

## ⚠ Precaución

Al frenar con ABS a máxima potencia, notará unas pulsaciones rápidas en la maneta del freno o en el pedal. Esto es normal, no se preocupe, solo debe sujetar firmemente el manillar y continuar accionando la maneta y pedal de freno.

## CÓMO FUNCIONA EL ABS

**1.** Testigo ABS/TCS encendido: Cuando la motocicleta se activa, el auto chequeo no se ha completado. El ABS tiene que comprobar la señal de los sensores de velocidad de las ruedas, y hasta que no se alcanza una velocidad determinada, el testigo permanece encendido. Cuando se detecta que funcionan correctamente los sensores de velocidad, si no se detecta ningún fallo el testigo ABS se apagará finalizando el auto chequeo. Si permanece encendido, pruebe a apagar y volver a activar la motocicleta iniciando la marcha para completar el auto chequeo, si el testigo se apaga puede conducir normalmente.

**2.** Testigo ABS/TCS apagado: Después del auto chequeo indica que el funcionamiento del ABS/TCS es correcto. Una vez que el sistema ABS/TCS detecte una anomalía en el funcionamiento el testigo ABS/TCS se encenderá.

## ⚠ Peligro

En caso de frenar a alta velocidad, si usa solo el freno delantero o el trasero puede ser peligroso: la motocicleta puede derrapar o perder el control. Use el freno delantero y trasero de forma equilibrada. Cuando cambie a modo de conducción ENDURO, el ABS se desactivará.

## SISTEMA DE CONTROL DE TRACCIÓN TCS

El sistema TCS comprueba el deslizamiento de la rueda trasera, comparando la velocidad de ambas ruedas. En el caso de que la rueda trasera gire a más velocidad que la delantera se estará produciendo un deslizamiento, el sistema de control de tracción TCS ajustará el par del motor para que no se produzca.

### ⚠ Precaución

Algunas situaciones especiales para el TCS:  
En caso de que la rueda delantera se levante del suelo al acelerar, el TCS reducirá el par del motor hasta que la rueda delantera vuelva a tocar el suelo.

Le sugerimos que desacelere en este tipo de situaciones para volver lo antes posible a una conducción estable.

En superficies lisas, no acelere bruscamente o acelere a fondo, ya que puede provocar que la rueda trasera patine, provocando una conducción inestable. Esta situación no puede controlarla el TCS.

En terrenos blandos como nieve o arena, la capacidad de control y ajuste del TCS se reduce en gran medida, incluso hace que la rueda trasera no pueda girar lo suficiente. En este tipo de situación, sugerimos desconectar momentáneamente el TCS. Excepto en conducción todoterreno, le sugerimos, por seguridad, tenga activado siempre el TCS.

Cuando seleccione el modo de conducción ENDURO (todoterreno), el TCS se desconectará.

## SISTEMA DE CAMBIO RÁPIDO DE MARCHAS QSS

Su motocicleta está equipada con un sistema de cambio rápido de marchas y cuando esta función está activa, el cambio de marchas se puede emplear sin necesidad de accionar la maneta de embrague.

### ⚠ Precaución

El cambio rápido de velocidades sólo puede funcionar cuando el régimen del motor supera las 2.000 rpm.

## SISTEMA DE CONTROL DE CRUCERO

La visualización del control de crucero le muestra la velocidad actual de crucero.

Cuando la velocidad supera los 40 km/h, mientras que tenga una marcha engranada entre 2ª y 6ª, puede activar el control de crucero y podrá mantener la velocidad sin accionar el acelerador.

El botón del control de crucero tiene dos funciones, activar/desactivar el control de crucero y ajustar la velocidad. Active o desactive esta función moviendo el botón del control de crucero a la izquierda. Si pulsa brevemente RES/+, la velocidad de crucero aumenta en 2 km/h, mientras que si pulsa brevemente SET/- la velocidad de crucero se reducirá en 2 km/h. Haciendo una pulsación prolongada del botón podrá aumentar o disminuir la velocidad de crucero.

Si la velocidad del vehículo es superior a 40 km/h, con una velocidad engranada entre 2ª y 6ª, podrá activar el control de crucero, pulsando brevemente SET/- el sistema memoriza la velocidad actual e inicia el crucero partiendo de la velocidad actual.

Cuando el control de crucero está activado, si acciona el freno, embrague o desconecta la alimentación desactivará la función de control de crucero. Cuando la velocidad de conducción sea inferior a 40 km/h, el control de crucero se desactiva automáticamente.

El indicador de cambio de marcha aumentando o reduciendo con el control de crucero, funciona según la marcha engranada y régimen del motor:

MARCHA	AVISO DE REDUCCIÓN DE MARCHA	AVISO DE AUMENTO DE MARCHA
2ª	< 3.000 rpm	> 6.000 rpm
3ª	< 3.000 rpm	> 6.000 rpm
4ª	< 3.000 rpm	> 7.000 rpm
5ª	< 3.000 rpm	> 8.000 rpm
6ª	< 3.000 rpm	-

### ⚠ Peligro

Para evitar activar el control de crucero de forma inesperada o no necesite usar esta función, desactive la función de control de crucero.

Tenga cuidado al conducir cuando esté ajustando la velocidad de crucero.

El control de crucero no se debe activar con mucho tráfico, curvas cerradas, carreteras con curvas, carreteras mojadas, con hielo o nieve y grandes pendientes; de lo contrario, podría perder el control y sufrir un accidente.

El piloto es el principal controlador de la motocicleta, y su control será superior al del control de crucero. Cuando el control de crucero esté activado, cualquier uso del freno, embrague o acelerador, devolverá el control al piloto.

El control de crucero es sólo un sistema de ayuda a la conducción, no dependa de esta función, mantenga una conducción atenta de todo el tiempo.

# RADAR



Entre en la configuración de radar del menú del panel de instrumentos y active la función de radar.

Cuando se ilumine fijo el símbolo del triángulo en el espejo retrovisor izquierdo de este modelo, significa que hay un vehículo acercándose rápidamente hacia usted o que ya se ha aproximado a su lado izquierdo.

Cuando se ilumine fijo el símbolo del triángulo en el espejo retrovisor derecho de este modelo, significa que hay un vehículo acercándose rápidamente hacia usted o que ya se ha aproximado a su lado derecho.

Cuando se active el intermitente izquierdo, si el símbolo del triángulo parpadea en el espejo retrovisor izquierdo de este modelo, significa que hay un vehículo acercándose rápidamente hacia usted o que ya se ha aproximado a su lado izquierdo, por lo es muy peligroso cambiar de carril en este momento.

Cuando se active el intermitente derecho, si el símbolo del triángulo parpadea en el espejo retrovisor derecho de este modelo, significa que hay un vehículo acercándose rápidamente hacia usted o que ya se ha aproximado a su lado derecho, por lo es muy peligroso cambiar de carril en este momento.

En caso de que haya un vehículo detrás de usted acercándose rápidamente, la luz de frenado de este modelo parpadeará automáticamente para avisar al vehículo que está detrás.

Cuando el testigo amarillo de la pantalla principal del panel de instrumentos se ilumina fijo, significa que hay una anomalía en el sistema de radar o que está desactivado.

La función del sistema de radar es la detección de otros vehículos en carreteras de ancho normal, este tipo de detector está limitado por condiciones tecnológicas, por lo que en algunas situaciones puede:

1. El aviso de proximidad puede retrasarse.
2. Algunos avisos no funcionan.
3. Puede avisarle incluso si el otro vehículo se encuentra en la zona ciega del retrovisor o cerca de una zona sin vehículos.

En algunas situaciones como lluvia, nieve o niebla espesa, puede no estar operativo el sistema de radar.

**Δ Precaución**

Cuando se cambien los componentes del radar, es necesario ajustarlo de nuevo. Para realizar este trabajo, póngase en contacto con un Taller Autorizado AKT-VOGE.

**LIMPIEZA DEL SENSOR**

- Limpie el sensor si la parte frontal del radar está cubierta por adhesivos, pintura u otros objetos, ya que podrá afectar negativamente a su rendimiento.
- El reflejo de ondas electromagnéticas de emisoras, inhibidores o los alrededores (como giros, calzadas estrechas, curvas de radio variable, túneles, obstáculos, hundimientos en calzadas demasiado anchas, o con superficies rugosas) pueden afectar al funcionamiento del radar.
- Si es adelantado por otros vehículos a una velocidad muy superior a la de su motocicleta, o adelanta a otros vehículos a una velocidad muy superior a la de estos, es posible que el sistema de radar no le envíe ninguna información o aviso.
- Puede presentar problemas cuando hay anomalías en el sistema ABS o el de control de tracción.

**Δ Precaución**

Es posible que el sistema no reconozca objetos que no se mueven (como postes de semáforo, casetas de peaje o vehículos estacionados). Además, es posible que este sistema no reconozca algunos tipos de motocicletas, bicicletas, vehículos u otros objetos con alturas demasiado altas o bajas.

Este sistema no puede reconocer peatones, personas en bicicleta o empujándolas, patinetas o personas caminando.

Una limpieza incorrecta del sensor, mantenimiento tardío, golpes o movimientos bruscos pueden provocar una desviación del radar con respecto a la posición inicial original.

Un accidente o vuelco de la motocicleta, cambio o desmontaje de los componentes del radar pueden producir una desviación con respecto a la posición inicial original. Una vez que se encuentre una gran desviación, póngase en contacto con el Taller Autorizado **AKT-VOGE** de inmediato.

## PALANCA DE CAMBIO

Este modelo está equipado con una caja de cambios de seis velocidades cuyo manejo se muestra en la figura.

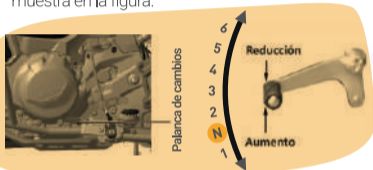

- El cambio de marchas permite que el motor funcione a regímenes normales.
- Las relaciones del cambio de marchas se han diseñado cuidadosamente de acuerdo con el rendimiento del motor. El usuario debe seleccionar la marcha más adecuada. No conduzca a velocidades elevadas con marchas cortas.
- Para garantizar un cambio de marchas suave y reducir el par en la rueda trasera, utilice el embrague en una reducción de marcha, reduzca la velocidad y aumente el régimen del motor.

### ⚠ Advertencia

No controle la velocidad de conducción haciendo patinar el embrague. No mantenga el embrague semi accionado con ninguna marcha engranada.

## CABALLETE LATERAL Y CABALLETE CENTRAL

Este modelo incorpora caballete lateral y caballete central.

El interruptor cortacorrientes del caballete lateral es una medida de seguridad que forma parte del sistema de encendido del motor.

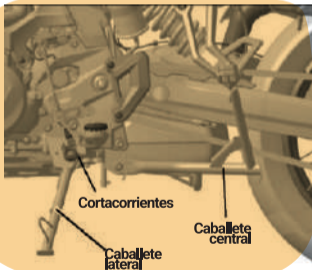

### Δ Advertencia

1. Aparque la motocicleta en un terreno sólido y llano; de lo contrario, la motocicleta no quedará estable.
2. En caso de que sea necesario aparcar la motocicleta en una pendiente, avance cuesta arriba mientras engrana la 1ª marcha para evitar que vuelque al recogerse el caballete lateral.
3. El diseño del caballete lateral tiene en cuenta el peso de la motocicleta. No se siente en la motocicleta apoyada en el caballete lateral para evitar que se deforme por el sobrepeso.

### Δ Precaución

1. Con el caballete lateral desplegado, solo podrá arrancar el motor cuando la caja de cambios este en punto muerto. No podrá arrancar el motor en ninguna marcha engranada.
2. Cuando el caballete lateral esté completamente recogido, accione la maneta de embrague y el motor podrá arrancar en cualquier marcha. El motor se parará inmediatamente cuando el caballete lateral esté desplegado y intente engranar una marcha.

## PEDAL DE FRENO TRASERO

Al pisar el pedal del freno trasero, se ilumina la luz de freno en el piloto trasero. También se desactivará el control de crucero.



## ARRANQUE DEL MOTOR

### CON CABALLETE LATERAL DESPLEGADO

Pulse el botón del contacto.

Compruebe que el motor está en punto muerto verificando que se ilumina el testigo "N" de punto muerto en la pantalla del panel de instrumentos.

Una vez que se cumplan las condiciones anteriores, accione la maneta de embrague con la mano izquierda y con la mano derecha pulse el botón de arranque eléctrico.  En este caso, no es necesario acelerar.

Cuando el motor arranque, libere inmediatamente el botón de arranque eléctrico. Deje el motor en marcha para que se precaliente lo suficiente.

#### **Δ Precaución**

Por seguridad, este modelo cuenta con interruptor cortacorrientes en el manillar para los circuitos de encendido y arranque. También cuenta con interruptor cortacorrientes en el caballete lateral. El motor se puede arrancar únicamente bajo las siguientes condiciones:

- El motor está en punto muerto "N" y el interruptor cortacorrientes y botón de contacto están en la posición "0".
- El motor no está en punto muerto y el interruptor cortacorrientes y botón de contacto están en la posición "0", recoja el caballete lateral y accione la maneta de embrague.

#### **Δ Advertencia**

Un precalentamiento suficiente antes de iniciar la marcha mejora la lubricación y disminuye el desgaste del motor. Cuanto más frío, más minutos de precalentamiento se necesitan. No deje el motor a ralentí durante mucho tiempo, ya que al no refrigerarse el radiador por el aire de marcha provocará que el motor se sobrecaliente y dañe las piezas internas.

En frío, gire ligeramente el puño del acelerador mientras pulsa el botón de arranque para facilitar el arranque.

La lubricación funciona sólo cuando el motor está en marcha. Después de arrancar el motor, compruebe los testigos de la pantalla del panel de instrumentos. Si un testigo avisa de una anomalía, realice la correspondiente comprobación.

#### **Δ Peligro**

Los gases de escape contienen monóxido de carbono, que no tiene color ni olor, pero es venenoso. No arranque el motor dejándolo a ralentí durante demasiado tiempo en lugares sin buena ventilación o en interiores para evitar intoxicaciones.

## REPOSTAJE DE COMBUSTIBLE

Testigo de reserva por bajo nivel de combustible. Este testigo le recuerda que debe llenar el depósito de combustible.

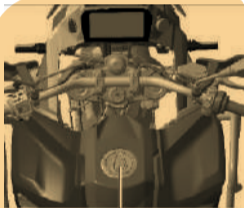

**Tapón del depósito de combustible**

#### **Δ Precaución**

En caso de que no haya suficiente combustible, se producirá un fallo en el arranque del motor o una entrega anómala de potencia. Si sigue conduciendo dañará la bomba de combustible.

No se quede sin combustible en el depósito y reposte antes de que el testigo de reserva se ilumine en amarillo en la pantalla. Introduzca completamente la llave mecánica en la cerradura del tapón del depósito de combustible, luego gire la llave a la izquierda para levantar el tapón.

Cuando termine de llenar el depósito de combustible, coloque el tapón del depósito de combustible en su posición original y luego presione con fuerza hacia abajo para bloquearlo.

En este momento, podrá retirar la llave.

No lave el bombín de la cerradura con una pistola de agua a alta presión para evitar que entre agua en el depósito de combustible.

Utilice gasolina sin plomo o con bajo contenido de plomo con indicación superior a E0 ó E5.



#### Δ Advertencia

- El combustible corroe las superficies pintadas y puede decolorarlas. En caso de derramarse gasolina sobre superficies pintadas, límpiela.
- El combustible puede expandirse cuando suba la temperatura. En este caso, si llena el depósito hasta arriba puede distorsionarlo o derramarse la gasolina.
- No llene el depósito por encima de la parte inferior del cuello.

#### Δ Peligro

Pare el motor cuando reposte combustible, no fume, haga fuego o aproxime fuentes de calor.

# RESOLUCIÓN DE PROBLEMAS



## REFRIGERANTE MUY CALIENTE

Si se ilumina este testigo significa que el refrigerante está demasiado caliente.

Si sigue conduciendo cuando el motor se sobrecalienta, puede dañar el motor. **Siga las siguientes reglas:**

Deténgase y pare el motor inmediatamente hasta que se apague el testigo de sobrecalentamiento. Cuando la motocicleta se haya enfriado, compruebe el nivel refrigerante en el vaso de expansión.

- En caso de que el nivel de refrigerante sea demasiado bajo, llénelo con refrigerante.

- En caso de que el testigo de sobrecalentamiento del refrigerante se ilumine y el electroventilador del radiador no entre en funcionamiento, contacte con el Taller Autorizado **AKT-VOGE** más próximo para solucionar el problema.

## REFRIGERACIÓN INSUFICIENTE

En caso de que la refrigeración no sea suficiente, siga estas instrucciones:

- Reduzca la carga transportada sobre la motocicleta para reducir el calor producido por el motor.
- Cuando haya tráfico, intente mantener el motor a ralentí. No gire el acelerador para evitar que se produzca más calor.
- En caso de que la operación anterior aún no permita que el motor se enfríe, deténgalo y comuníquese con el Taller Autorizado **AKT-VOGE** más cercano lo antes posible para solucionar el problema.

## ANOMALÍA EN EL MOTOR



Si se ilumina este testigo significa que hay un mal funcionamiento en el motor. Si continúa conduciendo puede provocar un fallo en el motor o la interrupción del suministro de combustible. Pare el motor, apague el interruptor de encendido y luego arranque nuevamente; en caso de que la luz de alarma se apague, continúe conduciendo; en caso de que aún esté encendida, contacte con el Servicio Autorizado **AKT-Voge** más cercano.

### EL MOTOR DE ARRANQUE FALLA

Si el motor tiene una marcha engranada, accione el embrague y recoja el caballete.

Compruebe si hay suficiente combustible.

Compruebe si hay suficiente carga en la batería.

### MOTOR DIFÍCIL DE ARRANCAR

Si hace frío, gire ligeramente el puño del acelerador al arrancar.

Compruebe si la carga de la batería es insuficiente.

Compruebe si el aceite está espeso, confirme si es necesario cambiar el aceite.

### ESCASA POTENCIA DEL MOTOR

Compruebe si el elemento filtrante del filtro de aire está limpio.

Compruebe si la motocicleta está a gran altura. Una comprobación y ajustes incorrectos pueden dañar su motocicleta y hacer que no se detecten las anomalías cuyos daños están fuera de la política de la garantía.

En caso de que no esté seguro de su funcionamiento, póngase en contacto con su Taller Autorizado **AKT-VOGE**.

### COMPROBACIÓN Y REPARACIÓN DE AVERÍAS

El contenido sobre comprobaciones y reparaciones de fallos en este manual solo puede ayudarle con problemas normales. Por supuesto, son solo problemas básicos. En caso de que sigan produciéndose problemas, póngase en contacto con su Taller Autorizado **AKT-VOGE**.

## RODAJE DE UNA MOTOCICLETA NUEVA

El período de rodaje influye en gran medida en la vida útil y el consumo de combustible de la motocicleta. En este caso, lea atentamente este Manual del Propietario antes de usarla. Conducir correctamente la motocicleta dentro de los 1.000 primeros km garantiza el rendimiento de la motocicleta y el disfrute de la conducción.

### RODAJE DEL MOTOR

- No importa si el motor está frío o caliente, deje el motor al ralentí para que el aceite se distribuya uniformemente por todo el circuito de engrase.
- En el período de rodaje, el régimen del motor no debe ser superior a 5.000 rpm durante los 500 primeros km y no más de 7.000 rpm pasados los 500 km hasta los 1.000 km.
- Dentro del período de rodaje, cambie frecuentemente de marchas y no mantenga el cambio en una marcha fija.
- Dentro del período de rodaje, evite que el motor funcione a bajo régimen con carga de acelerador

durante mucho tiempo ya que puede aumentar el desgaste y provocar una mala adaptación de los componentes.

- Dentro del período de rodaje, excepto en caso de emergencia, evite frenadas o aceleraciones bruscas.
- No arrastre un remolque, reduzca una marcha antes de desacelerar, lo que permite no forzar la mecánica.

No haga un viaje de largo recorrido durante el

- período de rodaje para que el motor no se sobrecargue.

### RODAJE DE LOS NEUMÁTICOS

- Un neumático nuevo tiene una capa lisa que puede resultar peligrosa rodando a alta velocidad o en carreteras con curvas. Para alcanzar el máximo agarre con el asfalto es necesario rodar el neumático.
- En los primeros 200 km, conduzca a baja velocidad en carreteras con curvas para conseguir que la superficie de la banda de rodadura y los flancos tengan más adherencia.

- Las asperezas en la banda de rodadura del neumático son peligrosas y pueden producir un accidente, la única forma de evitarlas es rodar el neumático.

### RODAJE DEL SISTEMA DE FRENOS

En los primeros 500 km, unas pastillas de freno nuevas se encuentran en el estado original sin alcanzar su fricción óptima. No accione con fuerza la maneta o pedal de freno para compensar la eficiencia del freno, puede calentar el sistema de frenos.

#### ⚠ Peligro

Para un mejor rodaje dentro de los 200 km iniciales, evite las aceleraciones, giros y frenadas bruscas.

## AJUSTES

### AJUSTES DE LOS RETROVISORES

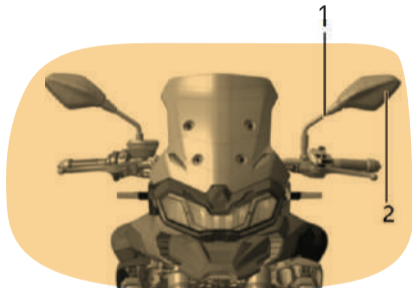

Ajuste el manillar a la posición más cómoda según su estatura y hábitos de conducción.

El cuerpo del retrovisor (1) y el espejo (2) se pueden ajustar directamente a mano.

**Δ Peligro**

No ajuste los retrovisores en marcha o puede disminuir el control de la motocicleta.

**AJUSTE DE LA MANETA DEL EMBRAGUE**

**El juego libre en el extremo de la maneta de embrague debe ser de 5-8 mm.**

Accione la maneta del embrague cuando arranque el motor, frenando o cambiando de marcha para que los discos del embrague se separen desconectando la transmisión del motor.

El juego libre en el extremo de la maneta del embrague debe estar en el rango de 5-8 mm. En caso de que sea necesario un ajuste, realice los siguientes pasos:

- Retire la funda de goma.
- Afloje la contratuerca (1) y gire el tensor (2) para conseguir que el juego libre esté en el rango de 5-8 mm.
- Bloquee la contratuerca (1) y vuelva a montar la funda de goma.

**Δ Advertencia**

Un juego libre demasiado grande en la maneta del embrague puede llevar al desgaste o a una anomalía del embrague y caja de cambio.

## AJUSTE DE LA PALANCA DE CAMBIO

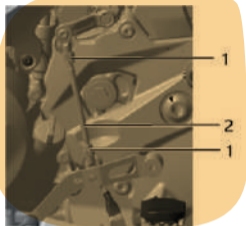

El estado de la carretera cambia durante la conducción. La palanca del cambio de velocidades puede afectar a la velocidad de conducción y fuerza de tracción. La varilla del reenvío de la palanca de cambio de velocidades se ajusta para adaptarse a sus hábitos de conducción.

- Afloje las dos contratuercas **(1)** de la varilla de reenvío con la palanca de cambio.
- Gire la varilla de reenvío **(2)** a un sentido u otro hasta conseguir la altura correcta de la palanca.
- Finalmente, apriete las dos contratuercas **(1)**.

## AJUSTE DEL PEDAL DE FRENO

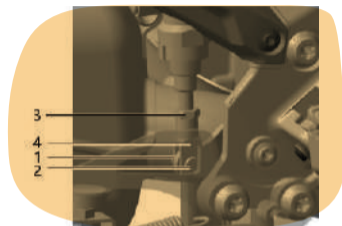

Mantenga la altura del pedal del freno trasero en una posición adecuada. En caso de que se encuentre demasiado alto, es fácil que lo pise durante la conducción, lo que provoca que las pastillas y el disco de freno se toquen y causen daños o desgaste por la fricción.

Para garantizar un frenado fiable, el juego libre del pedal del freno trasero debe estar entre 15 y 25 mm. Si el juego libre es incorrecto, ajústelo como se indica a continuación:

- Afloje la contratuerca 3 del perno de ajuste.

- Gire la pieza de conexión 4 del perno de ajuste en el sentido de las agujas del reloj o en el contrario.
- Si gira en el sentido de las agujas del reloj el pedal sube, en el sentido contrario baja.
- Cuando se haya conseguido la altura adecuada, bloquee la contratuerca a 18 Nm.

### △ Peligro

- Cambie el pasador por uno nuevo en el montaje.
- Pise y libere el pedal de freno varias veces para sentir el punto de presión.
- En caso de no sentir el punto de presión, contacte con un Taller Autorizado **AKT-VOGE**.
- Un ajuste incorrecto provoca que las pastillas presionen al disco provocando daños.

## AJUSTE DE LA HORQUILLA

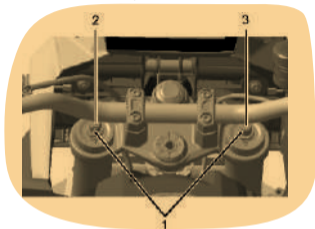

Ajuste la precarga y amortiguación de la horquilla para adaptarse a diferentes estilos de conducción, cargas, peso del conductor y estado de la carretera. Para ajustar la presión inicial del muelle (precarga) siga las siguientes instrucciones:

- Gire el mando 1 en el sentido contrario a las agujas del reloj, la precarga del muelle será más blanda.
- Gire el mando 1 en el sentido de las agujas del reloj, la precarga del muelle se endurecerá. La amortiguación en la recuperación de la horquilla (extensión o rebote) se ajusta de la siguiente forma:

- Gire el mando 2 de la barra izquierda de la horquilla en el sentido contrario a las agujas del reloj para que la recuperación sea más rápida.
- Gire el mando 2 de la barra izquierda de la horquilla en el sentido de las agujas del reloj para que la recuperación sea más lenta. La amortiguación en la compresión de la horquilla se ajusta de la siguiente manera:
- Gire el mando 3 de la barra derecha de la horquilla en el sentido contrario a las agujas del reloj, para conseguir una amortiguación en compresión más débil.
- Gire el mando 3 de la barra derecha de la horquilla en el sentido de las agujas del reloj, para conseguir una amortiguación en compresión más fuerte.

#### **Δ Peligro**

No gire todos los mandos al límite porque podrían dañarse.

Cuando gire todos los mandos hasta su límite, luego vuelva a la posición adecuada para no dañar el mando. Si conduce con bajas temperaturas, compruebe antes de iniciar la marcha si la superficie de la horquilla está congelada. Si así fuera, límpiela con un paño nuevo y fresco sin polvo ni suciedad.

### AJUSTE DEL AMORTIGUADOR TRASERO

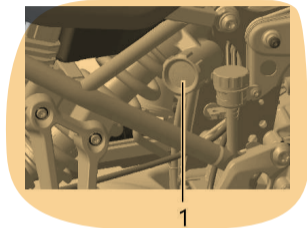

Se puede ajustar la precarga del muelle.

Desde el lado derecho de la motocicleta, gire el mando 1 a la izquierda para ablandar la precarga del muelle.

Desde el lado derecho de la motocicleta, gire el mando 1 a la derecha para endurecer la precarga del muelle.

Modo de conducción con piloto solo sin carga: Gire el mando 1 a la izquierda hasta el límite, luego gírelo a la derecha 6 clics (posición de serie). Piloto solo

con carga (3 maletas): Gire el mando 1 a la izquierda hasta el límite, luego gírelo a la derecha  $16\pm 1$  clics;  
Piloto y pasajero con carga (3 maletas): Gire el mando 1 a la izquierda hasta el límite, luego gírelo a la derecha  $21\pm 1$  clics.

Le sugerimos que haga los ajustes necesarios para adaptarse a los diferentes estados de la carretera y estilos de conducción.

Ajuste inicial: sitúese delante y a la derecha del ajustador, gire el ajustador a la izquierda hasta su tope, luego gírelo a la derecha hasta que sienta el primer clic.

**2**

Para ajustar la amortiguación en extensión o rebote del amortiguador trasero:

Desde el lado izquierdo de la motocicleta, gire el mando 2 a la izquierda para que la recuperación o rebote sea más rápida.

Desde el lado izquierdo de la motocicleta, gire el mando 2 a la derecha para que la recuperación o rebote sea más lenta.

Piloto solo sin carga: Gire el mando 2 a la derecha hasta el límite, luego gírelo a la izquierda 18 clics (posición de serie).

Piloto solo con carga (3 maletas): Gire el mando 2 a la derecha hasta el límite, luego gírelo a la izquierda  $16\pm 1$  clics.

Piloto y pasajero con carga (3 maletas): Gire el mando 2 a la derecha hasta el límite, luego gírelo a la izquierda  $14\pm 1$  clics.

Le sugerimos que haga los ajustes necesarios para adaptarse a los diferentes estados de la carretera y estilos de conducción.

Ajuste inicial: sitúese delante y a la derecha del ajustador, gire el ajustador a la derecha hasta el tope con un par de apriete inferior  $0,5 \text{ Nm}$ , luego gírelo a la izquierda hasta que sienta el primer clic.

Al ajustar la precarga del amortiguador trasero, suba la motocicleta sobre su caballete central y ajuste la precarga del amortiguador trasero sin presión para facilitar el ajuste.

### Δ Precaución

El ajuste de la precarga del muelle del amortiguador requiere herramientas especiales. Diríjase a su Taller Autorizado AKT-VOGE para este trabajo.

### Δ Peligro

No ajuste la precarga del amortiguador trasero sin criterio. Un ajuste inadecuado puede reducir el control sobre la motocicleta. En caso de que sea necesario realizar un ajuste, póngase en contacto con su Taller Autorizado AKT-VOGE.

## AJUSTE DEL FARO



La altura del faro debe ser la adecuada independientemente de la carga.

Para mantener una conducción nocturna segura, ajuste el haz de luz del faro.

- El tornillo de ajuste de la luz de cruce se encuentra en la parte inferior trasera del faro. Ajuste el tornillo de ajuste de la figura con un destornillador de estrella.
- Apretando el tornillo de ajuste de la luz de cruce, baja el haz de la luz de cruce o corta. Aflojando el tornillo, sube el haz de luz de cruce o corta.

- Apretando el tornillo de ajuste de la luz de carretera sube el haz de la luz de carretera o larga. Aflojando el tornillo de ajuste baja el haz de la luz de carretera o larga.

**Δ Peligro**

- Si no sabe ajustar el haz de luz del faro, confíe la operación a un Taller Autorizado **AKT-VOGE**.

**FOCOS DE LUZ ANTINEBLA**

Los focos antiniebla amplían el ángulo de iluminación en conducción nocturna, proporcionando más seguridad al conducir de noche. Los focos de luz antiniebla funcionan sólo cuando se emplea la luz de cruce o corta. Al seleccionar la luz de cruce o corta, active el interruptor de los focos de luz antiniebla.

**AJUSTE DE LA TENSIÓN DE LA CADENA DE TRANSMISIÓN**

- No lleve la cadena demasiado tensa o floja.
- Una cadena demasiado floja puede hacer que se salga de la corona y provocar un accidente.
- Una cadena demasiado tensa puede reducir su vida útil a la vez que aumenta la resistencia de la transmisión.
- La tensión correcta se muestra en la figura.



En caso de que su cadena no cumpla con los requisitos anteriores, es necesario el ajuste de la tensión de la cadena como se muestra a continuación:

- Suba la motocicleta sobre su caballete central y manténgala en posición vertical.
- Afloje la tuerca **(1)** del eje de la rueda trasera y afloje la contratuercas del tensor **(2)** luego ajuste el tornillo tensor según sea necesario.
- En caso de que la cadena esté demasiado floja, apriete el tornillo tensor.
- En caso de que la cadena esté demasiado tensa, afloje el tornillo tensor y empuje con fuerza la rueda trasera hacia adelante para aflojarla.
- Cuando la tensión sea la adecuada, ajuste el tornillo por ambos lados para un ajuste fino, y alinee las marcas de escala en la pieza del tensor y basculante.
- Apriete la tuerca **(1)** del eje de la rueda trasera y la contratuercas del tensor **(2)** por ambos lados.  
Características de la cadena de transmisión: - Tipo 525UXI Eslabones: 122. - Cadena de retenes cerrada.

### Δ Peligro

Esta cadena utiliza un eslabón de cierre remachado, no use una con eslabón de unión abierto o la cadena se puede soltar y provocar un accidente.

Para cambiar este tipo de cadena se necesita una herramienta especial. Un remachado incorrecto del eslabón de cierre puede soltarse y provocar un accidente.

# COMPROBACIONES, REPARACIONES Y MANTENIMIENTO

## COMBUSTIBLE

El consumo de combustible declarado para esta motocicleta es el de menor consumo a una velocidad constante, lo cual es muy diferente a la conducción real. En este caso, puede comprobar que su consumo de combustible real es más alto que el teórico.

Siga estas pautas para disminuir el consumo de combustible conduciendo correctamente la motocicleta:

- La conducción debe ser suave y constante y evitando frenados frecuentes y bruscos. Las arrancadas y aceleraciones pueden aumentar el consumo de combustible.
- La conducción urbana es mala para ahorrar combustible. Las paradas y frecuentes arrancadas aumentan el consumo.
- La velocidad económica de la motocicleta suele ser

de 80 km/h. Cuando aumente la velocidad aumentará el consumo.

- Se debe evitar conducir la motocicleta en trayectos cortos. El consumo de combustible en el primer kilómetro después del arranque de la motocicleta es el doble que en una situación normal debido a que el motor no se encuentra en su estado óptimo.
- Una insuficiente presión en los neumáticos puede aumentar su resistencia a la rodadura, lo que conlleva a un aumento del consumo de combustible.
- Las comprobaciones y mantenimiento periódico también son una forma importante para ahorrar combustible.

Excepto por las razones anteriores, su técnica de conducción mejorará con los kilómetros recorridos. Una conducción deportiva, conlleva aceleraciones o desaceleraciones bruscas y el consumo de combustible puede ser superior que conduciendo suavemente a una velocidad constante.

## SISTEMA DE EVAPORACIÓN DE GASES DEL COMBUSTIBLE

En caso de que exista un mal funcionamiento en el sistema de evaporación de gases del combustible, contacte con su Taller Autorizado **AKT-VOGE** para su reparación. No modifique el sistema de evaporación de gases del combustible ya que puede violar las leyes o directivas de emisión de combustible. Después de reparar el sistema, compruebe cada tubo esté bien conectado sin fugas de gas o estrangulaciones.

Los tubos no se deben apretar, agrietar ni dañar.

Los vapores del combustible del depósito de combustible se conectan con el cánister (bote de carbón activo), y cuando el motor se para, los vapores de combustible son absorbidos por el carbón activo del cánister.

Cuando el motor está en marcha, los vapores de combustible del cánister se liberan a la cámara de combustión del motor para quemarlos y evitar la emisión directa de vapores del combustible a la atmósfera que contribuyen a la contaminación.

La válvula de descarga tiene la función de equilibrar la presión del aire en el depósito de combustible,

Cuando la presión del aire en el depósito de combustible es más baja que la del exterior, se equilibra esa presión a través del tubo del cánister.

Compruebe que los tubos de conexión no estén obstruidos, pellizcados ni bloqueados, y asegúrese de que la instalación de la válvula de descarga o de la bomba de gasolina pueda dañarse y, como consecuencia, el depósito de combustible pueda deformarse o agrietarse y dañar otros componentes.

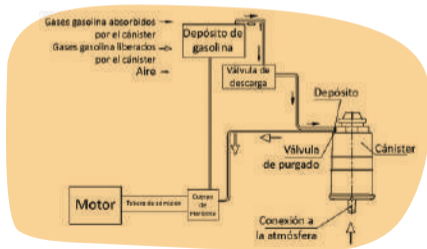

El diagrama muestra las conexiones del sistema de control de evaporación del combustible

El sistema de control de vapores de combustible funciona como se muestra a continuación:

(1) Cuando el combustible se calienta, los gases se evaporan y se absorben a través de la válvula de descarga hasta el depósito del cánister.

(2) Cuando la motocicleta se inclina más de 60°, la válvula de descarga cierra el flujo de vapores de gasolina desde la válvula de descarga al cánister.

(3) El aire fresco fluye desde la conexión a la atmósfera hasta la válvula de purgado del cánister, lo que conduce los vapores de la gasolina al cuerpo de mariposa y de ésta a la tobera de admisión para entrar en la cámara de combustión del motor donde serán quemados.

## DOTACIÓN DE HERRAMIENTAS

La dotación de herramientas se encuentra en una bolsa bajo del asiento del piloto. Retire el asiento del piloto y, en su parte inferior, se puede ver la bolsa de la dotación de herramientas (que incluye bolsa de herramientas, destornillador plano/estrella, mango del destornillador, llave fija de 14-17, llave fija de 8-10, llave Torx de T25, llave Torx de T30).

Después de conducir con malas condiciones climatológicas, lave y engrase la motocicleta.

## PARTES MÓVILES Y SU MANTENIMIENTO

Para una conducción segura, mantener una buena lubricación de las partes móviles es una labor necesaria para alargar la vida útil de su motocicleta.

- Eje de la maneta de embrague
- Eje de la maneta de freno
- Cojinete del pedal de freno
- Eje del caballete lateral y gancho del muelle del caballete lateral.
- Eje de las estriberas del piloto y pasajero y muelle de retorno.

### ⚠ Precaución

Excepto para la cadena que requiere un lubricante específico, sugerimos utilizar lubricante de litio para los otros puntos de lubricación.

## MANTENIMIENTO DE LA BATERÍA

La batería de este modelo es sin mantenimiento por lo que no necesita comprobar el nivel de electrolito y su densidad, pero requiere la recarga periódica

### Δ Advertencia

Para mantener la vida útil de la batería, no conecte dispositivos eléctricos adicionales de gran potencia. En caso de añadir un dispositivo eléctrico de poca potencia, póngase en contacto con su Taller Autorizado **AKT-VOGEL**. Asegúrese que el dispositivo eléctrico añadido use el punto de conexión reservado específico en la motocicleta.

### Δ Precaución

Antes de usar una batería nueva, cargue la batería durante 30 minutos por primera vez. Esto prolongará su vida útil.

## CARGA DE LA BATERÍA

Con el botón de contacto apagado, si la tensión de la batería es inferior a 12,6 V, le sugerimos que cargue la batería.

- Cargue la batería utilizando el cargador adecuado y siga estrictamente sus instrucciones.

- La tensión de carga en corriente continua será de  $14,5 \pm 0,3$  V con corriente estable no superior a 1A.
- El tiempo de carga será de 6 a 8 horas, evite que la corriente supere el límite máximo.
- Las cargas rápidas pueden acortar la vida útil de la batería. Evite emplear este método.
- Aísle la batería del circuito eléctrico de la motocicleta antes de cargarla.
- Compruebe la limpieza de los terminales o uniones de los cables. En caso de que ya estén corroídos u oxidados, límpielos.
- En caso de un uso frecuente, la motocicleta podrá cargar la batería automáticamente. Si lo utiliza ocasionalmente, es posible que la carga de la batería no sea suficiente. La batería puede descargarse por sí misma, dependiendo de las características de la batería o de la temperatura ambiente. Cuando la temperatura ambiente aumenta, la descarga se acelera; por ejemplo, la descarga se acelera en un 100 % por cada aumento de temperatura de 15°C.
- En caso de que la batería no tenga carga adecuada

en climas fríos, el electrolito puede congelarse y dañar la batería o deformar los terminales. Cargar la batería a bajas temperaturas puede aumentar su durabilidad.

Si no va a usar la motocicleta durante mucho tiempo, primero debe desconectar el terminal negativo de la batería. De lo contrario, la batería se descargará más rápidamente.

- Si no va a usar la motocicleta más de un mes, deberá cargar la batería mensualmente. En caso de que la batería esté sin cargar durante mucho tiempo puede dañarla irreversiblemente.
- Deseche una batería dañada en un punto limpio, no contamine el medio ambiente.

#### **Δ Peligro**

La batería produce hidrógeno en las recargas: manténgala alejada de fuentes de calor.

Si utiliza un paño seco para limpiar, puede producir chispas de electricidad estática. Evítelo utilizando uno húmedo.

#### **MONTAJE Y EXTRACCIÓN DE LA BATERÍA**

- Antes de montar o extraer la batería, apague el botón de contacto.

- Desconecte primero el terminal negativo y luego el positivo para extraer la batería.
- Conecte primero el terminal positivo y luego el negativo para montar la batería.
- Antes de sacar la batería, afloje primero el tornillo del terminal para evitar que la tuerca se caiga durante la extracción de la batería.
- Cuando se vuelva a conectar la batería, los datos almacenados de la presión de los neumáticos se borrarán. Cuando la velocidad de conducción sea superior a 25 km/h, la presión de los neumáticos se actualizará automáticamente.
- Conéctese a la App para usar la grabadora de la cámara onboard. Luego acceda al menú de ajustes del panel de instrumentos para ajustar la hora del reloj.

#### **Δ Advertencia**

No coloque la batería boca abajo o el electrolito puede salir por el agujero del respiradero.

#### **USO DE UNA BATERÍA EXTERNA**

- Cuando la carga de la batería sea insuficiente, tendrá dificultades para arrancar el motor y debería

### USO DE UNA BATERÍA EXTERNA

- Cuando la carga de la batería sea insuficiente, tendrá dificultades para arrancar el motor y debería usar una batería externa.
- Al arrancar la motocicleta con una batería externa, utilice una pinza de cocodrilo especial en ambos extremos completamente aislados del cable de unión para evitar que los cables se toquen entre sí y produzcan un cortocircuito o chispa.

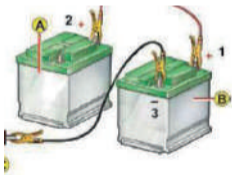

La batería A es la batería interna de la motocicleta, mientras que la B es la externa.

El terminal positivo (1) de la batería externa B conecta con el terminal (2) de la batería A de la motocicleta y el terminal negativo (3) de la batería externa conecta con el bastidor metálico de la motocicleta (masa). Arranque el motor; si falla, espere unos minutos antes del siguiente intento para proteger el motor y la batería.

Deje que el motor funcione unos minutos antes de retirar el cable de la batería externa, primero desconecte el cable negativo y finalmente el positivo.

**CONVIÉRTETE EN UN CONSUMIDOR RESPONSABLE**

y acércate a nuestros centros de servicio técnico o almacenes de repuestos autorizados, allí encontrarás un lugar ambientalmente seguro donde podrás depositar tu **BATERÍA USADA**.

**¡ÚNETE AL CAMBIO, CUIDA EL PLANETA!**

[recoenergy.com.co](http://recoenergy.com.co)

**RECOENERGY**

## MANTENIMIENTO DEL FILTRO DEL AIRE



**1. Bloqueo de fijación del elemento**

**2. Soporte del elemento filtrante**

**3. Elemento filtrante**

El filtro del aire se encuentra debajo del depósito de gasolina. Si el filtro del aire está sucio por el polvo, aumentará la resistencia del aire de admisión, dando como resultado una disminución de la potencia y un aumento del consumo.

- En caso de conducir en zonas polvorizas, aumente la frecuencia de limpieza y sustitución del elemento del filtro de aire.

- Limpieza y sustitución del elemento del filtro de aire:
  - Retire las piezas que cubren el filtro de aire.
  - Presione el clip de unión del elemento filtrante del filtro de aire hacia dentro, luego levante el soporte del elemento filtrante del filtro de aire.
  - Retire el elemento filtrante usado del filtro de aire, luego límpielo o cámbielo.
  - Cambie el elemento filtrante por uno nuevo, alinee el orificio del lado superior e inferior con el pasador, asegúrese que se una perfectamente al soporte.
  - Presione el soporte hacia abajo dentro del cuerpo de la caja del filtro de aire para bloquear el elemento filtrante. Levante ligeramente el soporte para comprobar que no se suelte o se caiga.
  - Vuelva a montar las piezas que cubren el filtro de aire.
- Un elemento filtrante roto puede permitir que entre polvo en el motor y dañarlo. En este caso cámbielo.
- En caso de que el elemento filtrante esté montado en una posición incorrecta, el polvo puede entrar al motor y dañarlo.

### **Δ Precaución**

Compruebe que el elemento filtrante está bien montado.

### **Δ Precaución**

Al limpiar el elemento sople con aire comprimido desde el lado de la rejilla metálica. En caso de soplar desde el otro lado, el polvo puede mantenerse y disminuir el efecto de limpieza.

# ACEITE MOTOR

## Comprobación del nivel de aceite:

- Pare el motor y deje que se enfríe.
- Asegúrese de que la motocicleta esté en posición vertical.
- Compruebe el nivel de aceite a través de la varilla del nivel de aceite (1).

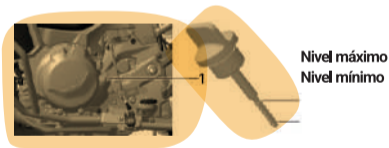

## Mantenimiento del aceite motor

El aceite garantiza una lubricación efectiva de las piezas internas del motor. Además, el aceite ayuda a enfriar el motor, y también es bueno para sellar el motor, por lo que el mantenimiento del aceite es muy importante.

### ⚠ Advertencia

Es necesario que el usuario compruebe el nivel de aceite motor con la varilla de nivel de aceite cada 500 km y rellene el nivel de aceite si fuese necesario.

## DRENAJE DEL ACEITE MOTOR

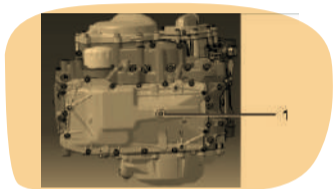

En caso de que el nivel de aceite sea demasiado alto, retire el tornillo de drenaje de aceite motor (1) con una llave de vaso como se muestra en la figura. Descargue un poco de aceite y luego vuelva a apretar el tornillo de drenaje del aceite motor (1). Un nivel de aceite demasiado bajo o alto puede dañar el motor. Asegúrese de que el nivel de aceite sea el correcto.

### Δ Precaución

El aceite se expande cuando aumenta la temperatura, por lo que el nivel de aceite cambia.

Al comprobar el nivel de aceite con la varilla de nivel, asegúrese que la motocicleta esté en posición vertical al suelo y el motor frío.

### Δ Peligro

El tornillo de drenaje de aceite está cerca del silenciador; drene el aceite cuando el tornillo y el silenciador se hayan enfriado; al drenar el aceite, evite quemarse con el aceite caliente.

## CAMBIO DEL ACEITE MOTOR



- Cambie el aceite motor según la tabla de mantenimiento periódico.
- Cambie el aceite cuando el motor esté caliente para drenarlo completamente.

### Método para el cambio de aceite:

Paré el motor. Desenrosque la varilla del nivel de aceite, coloque un recipiente adecuado bajo el tornillo exterior de drenaje y retire el tornillo de drenaje con su arandela de sellado de cobre. Desenrosque ahora el tornillo interior de drenaje para completar el vaciado. Cuando se haya drenado el aceite, retire el recipiente y monte un

nuevo tornillo exterior de drenaje con su arandela de sellado de cobre nueva (Par de apriete del tornillo de drenaje 25 Nm). Llene el cárter con aceite nuevo desde el orificio de llenado de la varilla de nivel con 3.000 cc. Si no se va a cambiar el cartucho del filtro de aceite, llene el cárter con 2.800 cc. Si el motor se ha abierto para una reparación, llene el cárter con 3.200 cc. Al finalizar el llenado compruebe el nivel de aceite. Asegúrese de que no haya ninguna fuga de aceite.

### Δ Advertencia

Cuando lo vuelva a montar, cambie el tornillo de drenaje y su arandela de sellado de cobre por unos nuevos. Si no utiliza recambios originales, pueden producirse fugas de aceite.

### Δ Peligro

El drenaje completo se hace cuando el motor está caliente, pero el aceite caliente y el silenciador pueden provocar quemaduras. Drene el aceite cuando el tornillo y el silenciador se enfríen completamente.

## Llenado de aceite motor

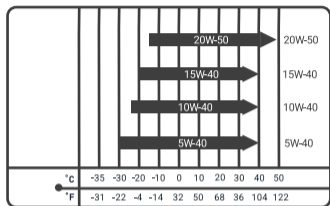

Si utiliza la motocicleta en climas fríos o invierno, utilice un aceite motor resistente a bajas temperaturas como 5W-40 o 0W-40. Si utiliza la motocicleta en climas cálidos o verano, utilice un aceite motor 10W-40 o 20W-50.

Confirme que el tornillo de drenaje de aceite y su arandela de sellado estén bien montados y apretados.

Llene con aceite nuevo por el orificio de llenado de la varilla de nivel de aceite. La cantidad de aceite motor es de 3.000 cc (2.800 cc si no se cambia el cartucho del filtro de aceite y 3.200 cc si se abre el motor para una reparación).

Arranque el motor y déjelo a ralentí unos segundos.

Pare el motor y espere un minuto. Retire la varilla de nivel de aceite y compruebe el nivel con la motocicleta vertical. En caso de que el nivel de aceite esté por debajo del nivel mínimo, rellene con aceite motor suficiente hasta que el nivel se encuentre entre las marcas mínimo y máximo.

Confirme también que el cartucho del filtro de aceite y su tapa estén bien montados, así como todos los tornillos y juntas que se han desmontado.

### ⚠ Precaución

- Cambie el aceite motor cuando el motor esté caliente.
- Aceite motor especificado: Aceite superior a 10w40 con calidad SN o superior Capacidad de llenado de aceite: 3,0 litros.
- Deseche el aceite usado y el cartucho del filtro de aceite en un punto limpio.

### ⚠ Advertencia

Un aceite de graduación incorrecta o un aceite en mal estado pueden dañar el motor y el sistema EFI, además de reducir la vida útil de la bujía y el catalizador del sistema de escape.

## CAMBIO DEL CARTUCHO DEL FILTRO DE ACEITE

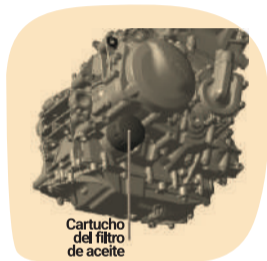

- Cambie el cartucho del filtro de aceite según lo indique la tabla de mantenimiento periódico.
- Cambie el cartucho del filtro de aceite cuando drene el aceite motor. Suba la motocicleta sobre su caballete central.
- Drene completamente el aceite.
- Retire el cartucho del filtro de aceite con la herramienta especial (Herramienta: llave en forma de gorra para cartuchos de filtro de aceite).
- Cambie el cartucho del filtro de aceite por uno nuevo, recubriendo la rosca y junta tórica con aceite motor nuevo y apriételo con un par de

apriete de 28 Nm.

- Monte nuevos tornillo de drenaje y arandela de sellado de cobre.
- Llene el cárter con aceite motor según las especificaciones.



### ⚠ Advertencia

Compruebe que la junta tórica del cartucho del filtro de aceite está en buen estado, en caso contrario, cámbiela por una nueva. Cambie el cartucho del filtro de aceite por uno original VOGÉ, de lo contrario puede dañar el motor.



# REFRIGERANTE

## COMPROBACIÓN Y MANTENIMIENTO DEL REFRIGERANTE



El refrigerante reduce el calor de los componentes del motor, manteniéndolo a su temperatura normal de funcionamiento.

Compruebe el nivel de refrigerante en el vaso de expansión, y rellene si fuese necesario.

- Pare el motor.
- Debido a que el refrigerante puede expandirse con la temperatura, compruebe su nivel cuando el motor se enfríe.
- Asegúrese de que la motocicleta esté en posición vertical.

- Compruebe el nivel en el vaso de expansión y asegúrese de que esté dentro de las marcas de nivel mínimo (LOWER) y máximo (UPPER).
- En caso de que el nivel de refrigerante esté por debajo de la marca de nivel inferior (LOWER), rellene de refrigerante desde la boca de llenado del vaso de expansión. En caso de que el nivel de refrigerante esté por encima del nivel máximo (UPPER), el refrigerante puede expandirse con el aumento de temperatura, lo que conduce al desbordamiento por el tubo de aliviadero. No lo sobrellene.
- Un llenado frecuente de refrigerante indica un mal funcionamiento del sistema de refrigeración. En este caso póngase en contacto con su Taller Autorizado **VOGE**.

### ⚠ Advertencia

En caso de que el vaso de expansión se haya vaciado por completo, no llene el refrigerante. En esta situación, el aire que ha entrado en el sistema de refrigerante se debe extraer primero, lo cual solo puede hacerlo un Taller Autorizado **AKT-VOGE**.

## CAMBIO DEL REFRIGERANTE



Tornillo de drenaje

- Mantenga la motocicleta en posición vertical.
- Coloque una bandeja bajo el motor.
- Retire el tornillo de drenaje del refrigerante en el lado inferior derecho del motor. Todo el sistema de refrigeración está conectado para que todo el refrigerante pueda salir por ese orificio.
- Vuelva a montar el tornillo de drenaje con una junta nueva cuando el refrigerante se haya drenado por completo.

## LLENADO DEL REFRIGERANTE



Tapón del radiador

- Se debe rellenar el refrigerante a través del tapón del radiador y por el vaso de expansión.
- Abra el tapón del radiador y llene el refrigerante.
- Compruebe desde la boca de llenado del radiador que el refrigerante se ha llenado completamente mientras presiona el manguito para expulsar el aire hasta que esté lleno y luego cierre el tapón.

- Después de cerrar el tapón, arranque el motor durante 30 segundos para asegurarse de que el refrigerante se extienda por todo el circuito.
- Pare el motor y abra el tapón del radiador cuando el motor se enfríe para comprobar si el refrigerante está realmente lleno. En caso de que el nivel baje, vuelva a llenar hasta el nivel superior. Repita este paso las veces que sea necesario hasta que alcance el nivel correcto.
- Finalmente retire el tapón de goma del vaso de expansión y añada refrigerante hasta que el nivel de alcance la posición entre las marcas de nivel máximo (UPPER) y mínimo (LOWER).

## Δ Advertencia

No utilice agua de grifo ya que puede dañar el sistema de refrigeración. No mezcle refrigerantes de diferentes características y/o marcas por incompatibilidades de sus ingredientes.

- Se utilizará el refrigerante más adecuado en caso de que la temperatura exterior sea más fría que la marcada en la etiqueta del envase.

El refrigerante recomendado por **AKT-VOGE** tiene un punto de congelación de -45 °C. En caso de que sea necesario cambiarlo, consulte con su Taller Autorizado **AKT-VOGE**.

## Δ Precaución

Para garantizar el mejor rendimiento del refrigerante, cambie el refrigerante cada dos años.

Características recomendadas del refrigerante:

Punto de congelación de -45 °C.

Volumen de llenado 2 litros.

Deseche el refrigerante usado de manera respetuosa con el medio ambiente en un punto limpio.

## Δ Peligro

Durante el llenado, deje que el motor se enfríe cuando vuelva a abrir el tapón del radiador después de que el motor haya funcionado ya que se puede expulsar el refrigerante caliente por la boca del tapón y producir graves quemaduras.

# LÍQUIDO DE FRENOS

El líquido de frenos es un medio importante para transmitir la potencia de frenado en el sistema de frenos hidráulicos, ya que requiere un rendimiento fiable a alta y baja temperatura, especialmente buena fluidez a baja temperatura, a la vez que debe ser anticorrosivo. Elija el líquido de frenos adecuado.

## COMPROBACIÓN DEL LÍQUIDO DE FRENOS



- Un nivel de líquido de frenos demasiado bajo en el depósito de la bomba puede provocar la entrada de aire en el sistema de frenos, disminuyendo el rendimiento de los frenos, incluso el fallo. Revíselo periódicamente.

- La comprobación y llenado se realizan en los depósitos de las bombas del freno delantero y trasero.
- El nivel de líquido no debe superar la marca MAX. En caso de que sea inferior a MIN, rellénelo de inmediato.
- El líquido de frenos es corrosivo. En caso de tocar una superficie pintada o de plástico puede producir corrosión.

### Δ Advertencia

Cuando se abre la tapa para el llenado de líquido de frenos, se puede provocar la entrada de aire o agua, lo que disminuye drásticamente el rendimiento de frenado, incluso su fallo. En este caso, póngase en contacto con su Taller Autorizado AKT-VOGE para que sea rellenado o cambiado.

### Δ Precaución

No mezcle líquidos de frenos de diferentes marcas o características debido a que la incompatibilidad entre los ingredientes puede disminuir el rendimiento de frenado.

## CARACTERÍSTICAS DEL LÍQUIDO DE FRENOS

- En caso de que haya impurezas o agua en el líquido de frenos, es necesario cambiarlo ya que la presión de frenado puede ser insuficiente disminuyendo su rendimiento. Esto es especialmente importante en zonas húmedas.

El líquido de frenos puede estropearse cuando se usa más de 2 años, en este caso es necesario cambiarlo inmediatamente.

Características del líquido de frenos: DOT4, deseché el líquido de frenos usado de manera respetuosa con el medio ambiente en un punto limpio.

## CADENA DE TRANSMISIÓN

La cadena de transmisión de este modelo cuenta con retenes en los pasadores de los eslabones y con grasa lubricante en su interior. Esta cadena es del tipo retenes cerrada, por lo que el cambio de cadena necesita herramientas especiales y solo puede ser realizado por un Taller Autorizado **AKT-VOGE**.

Compruebe o ajuste la cadena antes de cada uso y confirme si no presenta los siguientes problemas:

- Sin eslabón de unión – Rodillos rotos - Placa oxidada – Eslabones atascados
- En caso de que se detecte alguno de los problemas anteriores, póngase en contacto con su Taller Autorizado **AKT-VOGE** más cercano de inmediato. El desgaste de la cadena también puede llevar a que la corona o el piñón de ataque muestren los siguientes problemas:
- Corona o piñón desgastados.
- Dientes de la corona/piñón rotos o agrietados.
- En caso de que se detecte alguno de los problemas anteriores, póngase en contacto con su Taller Autorizado **AKT-VOGE** de inmediato.

### Δ Precaución

- Compruebe el estado de desgaste de la corona y piñón de ataque cuando cambie la cadena de transmisión. Cambie la corona y el piñón a la vez si fuese necesario.
- En caso de que no encuentre lubricante para cadena con retenes, utilice sólo aceite para transmisiones SAE90.

### Δ Advertencia

- Lave la cadena con agua o un limpiador neutro.
- No lave la cadena con disolventes volátiles como disolventes de pintura o gasolina.
- No lave la cadena con limpiadores a alta presión.

## MANTENIMIENTO DE LA CADENA

La suciedad o el polvo de la cadena pueden acortar su vida útil, por lo que es necesaria una limpieza y engrase periódicos, ya que tiene retenes o juntas-tóricas y lubricante en los pasadores de la cadena, que puede dañarse por un lavado o engrase incorrectos, disminuyendo también la vida útil de la cadena.

- No lave la cadena con un cepillo de púas.
- Limpie la cadena inmediatamente después de lavarla, séquela para engrasarla. Utilice lubricante solo para cadenas con retenes y extiéndalo uniformemente por las placas interiores y exteriores de la cadena. Después de extenderlo, retire el exceso de lubricante.
- Algunos tipos de lubricantes para cadenas incluyen disolventes o aditivos que pueden dañar los retenes, por lo que solo se debe usar lubricante para cadenas con retenes.

## NEUMÁTICOS

El neumático mantiene el contacto de la motocicleta con el suelo, lo cual es muy importante. Unas características o tamaños incorrectos del neumático pueden influir en gran medida en el rendimiento de la motocicleta.

Presiones de los neumáticos

- Las presiones incorrectas de los neumáticos pueden reducir la vida útil del neumático.
- Los neumáticos con bajas presiones pueden dificultar los giros y aumentar su desgaste.
- Los neumáticos con altas presiones reducen el área de contacto con el suelo, haciendo que sea fácil derrapar y perder el control.
- Al conducir a alta velocidad, la fuerza centrífuga sobre el neumático tiende a abrir la válvula. Para evitar la fuga repentina de aire, utilice tapones metálicos con junta tórica.
- La presión de aire y la temperatura de los neumáticos están relacionados directamente. Por ello, el ajuste de la presión de aire de los neumáticos se debe hacer en frío, cuando la temperatura de los neumáticos es básicamente la misma que la del entorno.

## △ Peligro

La presión incorrecta de los neumáticos puede influir en el rendimiento de los neumáticos e incluso provocar un accidente.

La sobrecarga puede provocar un mal funcionamiento de los neumáticos, lo que hace que la motocicleta pierda el control.

Compruebe la presión de los neumáticos al menos una vez al mes.

Compruebe la presión de los neumáticos a temperatura ambiente como se muestra en la siguiente tabla:

	Conductor	Conductor y pasajero
Rueda delantera	220 kPa	250 kPa
Rueda trasera	0 kPa	0 kPa

## COMPROBACIÓN DEL LÍMITE DE DESGASTE DE LOS NEUMÁTICOS

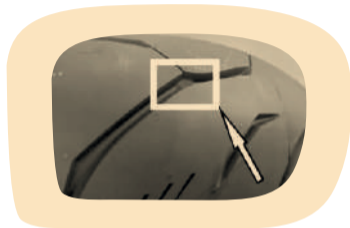

- Hay una marca de desgaste en la superficie del neumático.
- No utilice el neumático cuando la marca de desgaste de la banda de rodadura alcance su límite.
- La marca de desgaste está cerca de la marca TWI en el borde del neumático que situada en una de las líneas del dibujo con forma de bulto y cuando se engrasa con la superficie del neumático, indicando que debe cambiar el neumático inmediatamente.

- Un neumático demasiado desgastado puede aumentar la probabilidad de pinchazo y pérdida de control de la motocicleta.
- Cuando se desgasta la banda de rodadura del neumático a la profundidad mínima permitida, su rendimiento y adherencia pueden disminuir considerablemente.

## REPARACIÓN DE LOS NEUMÁTICOS

- Al reparar un neumático sin cámara (Tubeless) por un pinchazo, retire el neumático y coloque un parche en el interior. No lo repare por el exterior ya que a alta velocidad puede provocar que el parche se despegue bajo la fuerza centrífuga.
- No ruede a más de 80 km/h en las primeras 24 horas después de la reparación.
- En caso de que el flanco lateral del neumático se rompa o el tamaño de la rotura supere los 6 mm, no se podrá reparar el neumático.
- Revise el neumático. Si presenta zonas anómalas, como roturas, grietas o desgastes al límite, se debe cambiar inmediatamente el neumático.

## CAMBIO DEL NEUMÁTICO

- No cambie el neumático por otros con diferentes dimensiones o índice de velocidad y carga.

- Después de cambiar el neumático, debe realizar un equilibrado dinámico. Un equilibrado deficiente puede disminuir el rendimiento de la motocicleta y también llevar a un desgaste desigual del neumático.
- La flecha del neumático indica la dirección de rodadura con la que gira la rueda. Esto evita derrapadas en carreteras mojadas, aumenta la adherencia, disminuye el ruido y prolonga la resistencia al desgaste, todo lo cual repercute en la optimización del rendimiento del neumático.
- Los neumáticos recomendados superaron pruebas y estrictas comprobaciones que cumplen con las demandas de la mayoría de los estados de la carretera. Para neumáticos no probados, no se puede garantizar su idoneidad y seguridad.
- Prestar atención al sellado entre el talón del neumático Tubeless y la llanta.
- Para evitar fugas de aire, tanto el desmontaje como montaje de neumáticos sin cámara necesitan herramientas y máquinas especiales.
- El cambio de neumático solo puede ser realizado por un Taller Autorizado akt-VOGEL ya que cuentan con las herramientas y la experiencia necesarias.



- Fusible para el suministro eléctrico de la bomba de gasolina (10A).
- Fusible para el suministro eléctrico del electroventilador (10A).
- Fusible para el BCM (15A): suministro eléctrico para el BCM y alumbrado.
- Fusible principal (40A): Suministro para todos los circuitos excepto para el motor eléctrico. Después de revisar o cambiar un fusible, coloque bien la tapa de la caja de fusibles o puede llevar a un mal funcionamiento eléctrico un día de lluvia o después de un lavado.

**Fusible principal**

**Δ Precaución**

Si un fusible se funde en poco tiempo indica un mal funcionamiento del sistema eléctrico. Póngase en contacto con su Taller Autorizado AKT-VOGE de inmediato.

**Δ Peligro**

Es necesario usar un fusible específico y no sustituirlo por un alambre metálico o papel.

## RELÉS

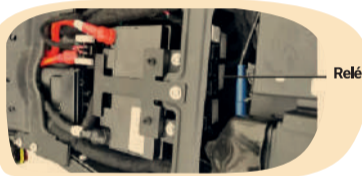

Este modelo cuenta con 6 relés (como muestra la figura)

- Relé de la bomba de gasolina
- Relé del electroventilador
- Relé del motor de arranque eléctrico
- Relé del contacto
- Relé del cortacorriente

## PASTILLAS DE FRENO

Cuando el desgaste sobrepasa el límite del mínimo espesor del forro de las pastillas, puede disminuir la potencia de frenado. En algunos casos puede dañar el sistema de frenos. Para la fiabilidad del sistema de frenos, no apure el desgaste de las pastillas por encima del límite mínimo.

Límite de desgaste de las pastillas delanteras

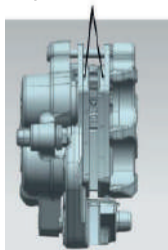

Límite de desgaste de las pastillas traseras

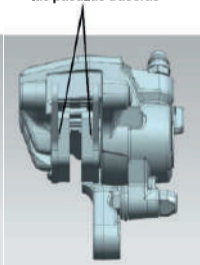

### CAMBIO DE LAS PASTILLAS DE FRENO

Para cambiar correctamente las pastillas de freno le sugerimos que confíe este trabajo a un Taller Autorizado Vogé.

Tanto las pastillas de freno delanteras como las traseras se deben cambiar a la vez (ambas pastillas).

En caso de que cambie sólo una pastilla, puede desequilibrar la frenada y provocar un accidente.

Si acciona la maneta o pedal del freno cuando se han retirado las pastillas de freno, puede dificultar el retorno de los pistones de la pinza de freno y también el riesgo de fugas de líquido de frenos.

Evite que el aceite y la suciedad toquen las pastillas y el disco de freno. En caso de que ocurra puede hacer que el freno patine y disminuya la potencia de frenado.

#### ⚠ Peligro

Después de cambiar las pastillas de freno, compruebe con la maneta y el pedal de freno que las pastillas de freno presionan firmemente el disco de freno.

Además, compruebe que la maneta y el pedal del freno tienen el juego libre correcto.

# CAMBIO DE LAS LUCES

Si no funcionan las luces de alumbrado, puede encontrarse en una situación peligrosa, porque las luces ayudan a dejarse ver mejor a usted y a su motocicleta ante otros conductores.

## CAMBIO DE LAS LUCES DE ALUMBRADO

El faro, luz de posición delantera, intermitentes, luz de posición trasera, luz de freno y luz de la placa de matrícula son todas LED y están selladas; en caso de rotura, diríjase al Taller Autorizado **VOGUE** para su sustitución.

A la hora de cambiar alguna luz del alumbrado, comprueba la descripción y las características en la siguiente tabla.

La suciedad, especialmente la grasa, en la superficie de la luz puede ser perjudicial para la disipación de calor, lo que provoca un sobrecalentamiento de la luz y una disminución de su vida útil.

### ⚠ Advertencia

Cuando se funde una luz del alumbrado, cámbiala por una nueva de la misma potencia nominal y características; de lo contrario, el componente diferente puede provocar una sobrecarga en el circuito eléctrico o que la luz se vuelva a fundir muy pronto.

Características del sistema eléctrico	
Características de la batería	12V 12Ah
Faro (luces cortas/largas)	12V 7.4/17.5W
Luz de posición delantera	12V 3.9W
Luz de posición trasera	12V 0.12W
Luz de freno trasera	12V 1.98W
Intermitentes delanteros	12V 2W
Intermitentes traseros	12V 2W
Luz iluminación placa de la matrícula	12V 0.3W
Luz de posición delantera	12V 8.5W
Tipos de fusibles	40A, 25A, 15A, 10A

# PARES DE APRIETE DE LAS UNIONES MÁS IMPORTANTES

Nº	Unión	Rosca	Cantidad	Par de apriete (Nm)
1	Tuerca de la unión del tubo de escape con motor	M7x1	4	15±1,5
2	Tornillo unión parte delantera filtro aire con bastidor	M6x1	1	9±1,35
3	Tornillo eje rueda delantera y basculante	M20x1,5	1	70±5
4	Tornillo unión placa conexión rueda trasera	M12x1,5	5	40±4
5	Contratuercas eje rueda trasera	M24x1,5	1	100±7
6	Tornillo fijación pinza freno delantero/trasero	M10x1,5	6	40±4
7	Tornillo banjo latiguillo de freno	M10x1	1	32±3,2
8	Tornillo fijación disco de freno	M8x1,25 (10,9)	17	35±3,5
9	Tornillo unión subchasis trasero	M10x1,5	4	60±6
10	Tornillo fijación motor	M12x1,75	8	75±7,5
11	Contratuercas del eje de la dirección	M35x1	2	Para la 1ª tuerca aflojar ¼ de vuelta con 5 Nm, luego apretar con 2,2 Nm, y la 2ª con 2 Nm alineando la ranura
12	Tornillo unión tija superior y eje dirección	M28x1	1	100±10
13	Tornillo fijación manillar	M8x1,25	4	24±2
14	Tornillo fijación barras en tijas	M8x1,25	6	18±1,8
15	Tornillo superior/inferior amortiguador trasero	M12x1,75	2	60±6

Nº	Unión	Rosca	Cantidad	Par de apriete (Nm)
16	Tuerca caballete lateral	M10x1,25	1	40±6
17	Tornillo estribera piloto izquierda	M10x1,5	2	40±4
18	Tornillo fijación superior estribera piloto derecha	M12x1,75	1	95±9,5
19	Tornillo fijación inferior estribera piloto derecha	M10x1,5	2	40±4
20	Tornillo estribera pasajero	M8x1,25 (10,9)	4	30±3
21	Tornillo con arandela sensor de velocidad	M5x1	10	4,5±0,5
22	Tornillo fijación depósito de gasolina	M8x1,25	2	22±2
23	Tornillo fijación portabultos trasero	M8x1,25	4	22±2
24	Tornillo fijación latiguillos ABS	M10x1	4	28±2,8
25	Tornillo delantero y medio fijación silenciador	M10x1,5	2	40±4
26	Tornillo fijación silenciador	M8x1,25	2	22±2
27	Tornillo fijación silent - block del motor	M8x1,25	2	22±2
28	Tornillo fijación silent - block izquierdo	M8x1,25	3	22±2
29	Tornillo fijación silent - block derecho delantero	M8x1,25	2	22±2
30	Tornillo fijación silent - block derecho trasero	M10x1,5	1	40±4
31	Tornillo fijación base del caballete central	M10x1,5	4	40±4
32	Tornillo fijación botón de contacto	M8x1,25	2	18±1,8

# ALMACENAMIENTO Y LIMPIEZA DE LA MOTOCICLETA

## ALMACENAMIENTO

- En caso de que sea necesario guardar la motocicleta por un período prolongado, es necesario un mantenimiento especial que necesita algunos equipos y tecnologías de materiales especiales, por lo que sugerimos que realice este trabajo su Taller Autorizado **AKT-VOGE**.
- Si desea realizar este trabajo usted mismo, siga el método que se indica a continuación:
  - Cambiar el aceite.
  - Tapone la entrada de aire del filtro de aire y la salida del silenciador con un paño con aceite nuevo para evitar que entre aire húmedo al motor.
  - Vacíe la gasolina del depósito.
  - Retire la batería y lave su superficie con agua jabonosa neutra mientras limpia el material oxidante en los terminales positivo y negativo.
  - Guarde la batería en una habitación con temperatura superior a 0 °C.
  - Infle los neumáticos a las presiones recomendadas.
  - Lave completamente la motocicleta.

- Rocíe con un agente protector las piezas de goma.
- Recubra las partes con acabado utilizando cera de protección para automóviles.
- Finalmente cubra la motocicleta con un paño protector seco y guárdela en un lugar seco con buena ventilación.

- Volver a utilizar la motocicleta
  - Limpie completamente la motocicleta.
  - Retire el paño que tapa la entrada del filtro de aire y la salida del silenciador.
  - Monte la batería. o Arranque la motocicleta

### Δ Precaución

Cargue la batería una vez al mes. Desconecte los terminales positivo y negativo para evitar que se descargue la batería durante el período de almacenamiento.

## PROTECCIÓN DE LA MOTOCICLETA

- Por lo general, lave la motocicleta según la situación de uso, mantenga la motocicleta limpia y seca.
- Limpie la suciedad adherida a la superficie de la motocicleta como excrementos de pájaros, asfalto y sal.
- Cubra la motocicleta con una funda seca. Si deja la motocicleta bajo la luz del sol durante un tiempo prolongado, puede provocar la decoloración y envejecimiento de las piezas.

### Limpieza la motocicleta

- Lave la motocicleta con agua fría.
- Lave completamente la motocicleta con una esponja suave y un limpiador neutro.
- No lave la motocicleta con spray.
- No lave la motocicleta con agua a alta presión.
- Después de conducir en días de lluvia o lavarla, habrá humedad en los faros o en los intermitentes. Encienda las luces por un tiempo y hará desaparecer la humedad.

## Δ PELIGRO

Los frenos húmedos pueden tener un bajo rendimiento de frenado. Pruebe repetidamente el sistema de freno a baja velocidad después de lavar la motocicleta, y conseguirá secarlos rápidamente.

# ESQUEMA ELÉCTRICO

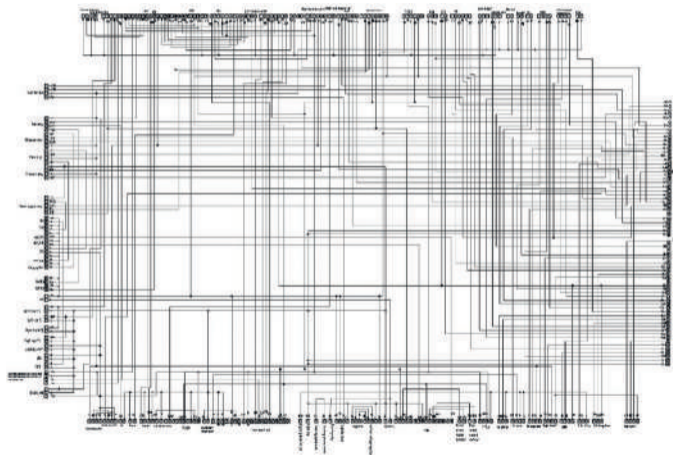

## FICHA TÉCNICA VOGUE 900 DSX.

CARACTERÍSTICAS	VOGUE 900 DSX
Largo x Ancho x Alto	2.325 mm x 940 mm x 1.420 mm
Distancia entre ejes	1.580 mm
Altura del asiento	835 mm
Distancia libre al suelo	210 mm
Masa en orden de marcha	238 kg
Carga máxima	443 kg
Peso en rueda delantera	161 kg
Peso en rueda trasera	282 kg
Velocidad máxima	210 km/h
Pendiente máxima superable	≥44°
Deceleración frenada	Cumple GB20073-2018
Consumo	≤5,3 l/100 km (según norma GB15744-2019)
Capacidad depósito	17 L
Capacidad refrigerante	21
Características cadena	525UZI (122 eslabones)

CARACTERÍSTICAS	VOGE 900 DSX
Suspensiones/Sistema de frenos	
Suspensión delantera	Horquilla hidráulica invertida 43 mm. Recorrido 194 mm
Suspensión trasera	Amortiguador central. Recorrido 63 mm
Llanta delantera	2.15"x21"
Llanta trasera	4.25"x17"
Neumático delantero	90/90-21 M/C54V
Neumático trasero	150/70R17 M/C69V
Freno delantero	Doble disco flotante 305 mm, pinzas 2 pistones flotantes
Freno trasero	Disco flotante 265 mm, pinza 1 pistón flotante
ABS	Sistema anti-bloqueo ABS 2 canales
Motor	
Tipo motor	Bicilíndrico/Refrigeración líquida/4 válvulas por cilindro
Diámetro x carrera	86 x 77 mm
Cilindrada	895 cc
Relación compresión	13,1:1
Juego válvulas admisión	0,11-0,20 mm

<b>CARACTERÍSTICAS</b>	<b>VOGE 900 DSX</b>
Juego válvulas escape	0,26-0,35 mm
Separación electrodos de la bujía	0,8~0,9 mm
Tipo bujía	LMAR9J-9E
Potencia máxima	70,0 kW/8.250 rpm
Par motor máximo	95,0 Nm/6.000 rpm
Régimen ralenti	1.250 ÷ 100 rp
Caja de cambios	6 velocidades
Tipo embrague	Discos múltiples en baño aceite
Capacidad aceite motor	3,2 l
Sistema alimentación	Sistema EFI
Emisiones	Euro 5
<b>Sistema de transmisión</b>	
Rel. transmisión primaria	1,821
Rel. transmisión final	2,588
1ª velocidad	2,833
2ª velocidad	2,067
3ª velocidad	1,600
4ª velocidad	1,308
5ª velocidad	1,103
6ª velocidad	0,968

## MANTENIMIENTO

- Preste atención a cada punto del mantenimiento periódico y confirme que sigue estrictamente este manual del propietario.
- El mantenimiento en su tabla representa el mínimo de veces solo en el caso de que su motocicleta funcione normalmente. En condiciones extremas los períodos de mantenimiento serán más frecuentes.
- En caso de que haya arena o barro en su viaje, es necesario un mantenimiento especial después de su viaje.

Este mantenimiento que sugerimos debe realizarlo un Taller Autorizado **AKT-VOGE**.

Los materiales desechados producidos por el mantenimiento, como el aceite usado, se eliminarán de manera respetuosa con el medio ambiente, sin contaminarlo.

- Las piezas de recambio correctas son la clave para el mantenimiento. En caso de que no esté seguro sobre el origen o la calidad de las piezas de repuesto, le sugerimos que utilice componentes de serie **VOGE**.

Un mantenimiento incorrecto puede provocar accidentes en el futuro.

# COLILLA DE PROPIETARIO.

PLACA:	FECHA DE COMPRA DD   MM   AAAA	FECHA DE NACIMIENTO DD   MM   AAAA	
PROPIETARIO:	NOMBRE Y APELLIDOS LEGIBLES		
CÉDULA/NT:	TIPO DE USO:		
TELÉFONO:	CELULAR:		
DIRECCIÓN:	BARRIO/LOCALIDAD:		
FORMA DE PAGO:	CONTADO <input type="radio"/>	CRÉDITO <input type="radio"/>	OTROS <input type="radio"/>
E-MAIL:			
FIRMA DEL PROPIETARIO:			
REVISIONES DE GARANTÍA (GRATUITAS)		REVISIONES PAGADAS POR EL CLIENTE	
MOTOCICLETAS AKT <input type="checkbox"/>	AKT-3W <input type="checkbox"/>	MOTOCICLETAS AKT <input type="checkbox"/>	AKT-3W <input type="checkbox"/>
500-1.000 Km <input type="checkbox"/>	500 Km <input type="checkbox"/>	5.500 - 6.000 Km <input type="checkbox"/>	2.000 - 2.500 Km <input type="checkbox"/>
3.000-3.500 Km <input type="checkbox"/>	4.000 - 4.500 Km <input type="checkbox"/>	10.500 - 11.000 Km <input type="checkbox"/>	8.000 - 8.500 Km <input type="checkbox"/>
8.000-8.500 Km <input type="checkbox"/>	6.000 - 6.500 Km <input type="checkbox"/>	15.500 - 16.000 Km <input type="checkbox"/>	10.000 - 10.500 Km <input type="checkbox"/>
13.000-13.500 Km <input type="checkbox"/>	12.000 - 12.500 Km <input type="checkbox"/>	20.500 - 21.000 Km <input type="checkbox"/>	14.000 - 14.500 Km <input type="checkbox"/>
18.000-18.500 Km <input type="checkbox"/>	16.000 - 16.500 Km <input type="checkbox"/>	23.000 - 23.500 Km <input type="checkbox"/>	18.000 - 18.500 Km <input type="checkbox"/>

**Colombiana de Comercio S.A.**  
**NIT. 890.900.943-1**

**AVISO DE PRIVACIDAD**

**COLOMBIANA DE COMERCIO S.A.** Informa a los titulares de datos personales objeto de tratamiento por parte de esta sociedad, que las políticas de tratamiento de información recolectada pueden ser consultadas a través de los siguientes mecanismos que ponemos a su disposición:

**Página Web:** [www.aktmotos.com](http://www.aktmotos.com)  
**Correo electrónico:** [call.aktmotos@colcomercio.com.co](mailto:call.aktmotos@colcomercio.com.co)  
**Línea GRATUITA:** 01 8000 524 066  
**Dirección:** Cra. 49 Nro. 30 Sur 66 Envigado - Antioquia

# ALISTAMIENTO.

## PUNTOS A CHEQUEAR

**EN LA ENTREGA DEL VEHÍCULO**  
(Debe llenar el asesor comercial)

**EN EL ALISTAMIENTO**  
(Debe llenar el centro de servicio técnico)

Explicar y entregar (Asesor)	Inspección de alistamiento	
<b>Obligatorias:</b>		
Manual de usuario	<input type="checkbox"/>	
Factura de compra original	<input type="checkbox"/>	
Manual de garantía	<input type="checkbox"/>	
Certificado de emisión de gases	<input type="checkbox"/>	
<b>Moto con trámites:</b>		
SOAT	<input type="checkbox"/>	
Tarjeta de propiedad original	<input type="checkbox"/>	
Placa	<input type="checkbox"/>	
<b>Moto sin trámites:</b>		
Carta de certificado de compra	<input type="checkbox"/>	
Empadronamiento	<input type="checkbox"/>	
Cámara de comercio	<input type="checkbox"/>	
Improntas	<input type="checkbox"/>	
	<b>Daños de transporte</b>	
	Guardabarros delantero	<input type="checkbox"/>
	Farola	<input type="checkbox"/>
	Direccionales	<input type="checkbox"/>
	Manigueta de clutch y freno	<input type="checkbox"/>
	Tanque de combustible	<input type="checkbox"/>
	Carenajes tanque	<input type="checkbox"/>
	Tapas laterales y cola	<input type="checkbox"/>
	Agarraderas traseras sillín	<input type="checkbox"/>
	Protector mo/e	<input type="checkbox"/>
	Defensa	<input type="checkbox"/>
	Otros	<input type="checkbox"/>
	<b>Revisión faltantes</b>	
	Pines y pasadores	<input type="checkbox"/>
	Cauchos posa pies delanteros y traseros	<input type="checkbox"/>
	Otros ítems	<input type="checkbox"/>
	<b>Chequeos básicos</b>	
	Auto revisión velocímetro	<input type="checkbox"/>
	Revisar funciones del velocímetro	<input type="checkbox"/>
	Alineación guardabarro trasero	<input type="checkbox"/>
	Presión de ruedas delantera y trasera	<input type="checkbox"/>
	Nivel de aceite de motor	<input type="checkbox"/>
	Funcionamiento de freno delantero y trasero	<input type="checkbox"/>
	Ajuste eje de rueda delantera y trasera	<input type="checkbox"/>
	<b>Encendido de motor después de poner combustible</b>	
	Fácil encendido	<input type="checkbox"/>
	Encendido eléctrico y de patada	<input type="checkbox"/>
	Funcionamiento del run	<input type="checkbox"/>
	Respuesta del acelerador	<input type="checkbox"/>
	Funcionamiento del tacómetro	<input type="checkbox"/>
	Fugas de aceite o combustible	<input type="checkbox"/>
	Ruidos anormales	<input type="checkbox"/>
	<b>Funcionamiento eléctrico (motor encendido)</b>	
	Encendido de farola y luz de parqueo	<input type="checkbox"/>
	Dirección de luces altas/bajas	<input type="checkbox"/>
	Funcionamiento de stop	<input type="checkbox"/>
	Iluminación del velocímetro	<input type="checkbox"/>
	Funcionamiento de indicador de direccionales	<input type="checkbox"/>
	Aplicación de grasa en los bornes de la batería	<input type="checkbox"/>
	Funcionamiento del pito	<input type="checkbox"/>
	<b>Accesorios</b>	
	Alineación de espejos retrovisores	<input type="checkbox"/>
	Kit de herramientas	<input type="checkbox"/>
	Guardabarro delantero	<input type="checkbox"/>
	Defensa	<input type="checkbox"/>
	Placa	<input type="checkbox"/>
	Añadir un litro de gasolina	<input type="checkbox"/>
	<b>Limpieza vehículo varios</b>	
	Revisión número de chasis, motor y color	<input type="checkbox"/>
	Alguna otra observación	<input type="checkbox"/>

FIRMA Y CÉDULA

FECHA DD/MM/AAAA

El usuario acepta la entrega, explicación y ejecución de todos los puntos señalados anteriormente

## ALISTAMIENTO

<b>ALISTAMIENTO</b>			
<b>DISTRIBUIDOR:</b>	<b>FECHA</b>	<b>DD</b>	<b>MM</b> <b>AAAA</b>
<b>CIUDAD:</b>	<b>FECHA COMPRA</b>	<b>DD</b>	<b>MM</b> <b>AAAA</b>
<b>PLACA:</b>	<b>FECHA DE NACIMIENTO:</b> DD / MM / AAAA		
<b>PROPIETARIO:</b>	<b>NOMBRE Y APELLIDOS LEGIBLES</b>		
<b>CÉDULA/INIT:</b>	<b>TIPO DE USO:</b>		
<b>TELÉFONO:</b>	<b>CELULAR:</b>		
<b>DIRECCIÓN:</b>	<b>BARRIO/LOCALIDAD:</b>		
<b>FORMA DE PAGO:</b>	<input type="radio"/> CONTADO <input type="radio"/> CRÉDITO <input type="radio"/> OTROS		
<b>E-MAIL:</b>			
<b>FIRMA DEL PROPIETARIO:</b>			

Al firmar este documento acepta el tratamiento de datos personales como se enuncia en el respaldo de este desprendible, bajo los parámetros de la ley 1581 de 2012 y demás normatividad vigente que regule la materia.

**N° CHASIS**

--	--	--	--	--	--	--	--	--	--	--	--	--	--	--	--	--	--	--	--

**N° MOTOR**

--	--	--	--	--	--	--	--	--	--	--	--	--	--	--	--	--	--	--	--

ESPACIO PARA CÓDIGO DE BARRAS

FAVOR ENVIAR ESTE DESPRENDIBLE A LA ENSAMBLADORA DE MOTOS AKT

Colombiana de Comercio S.A.  
NIT. 890.900.943-1

Yo \_\_\_\_\_ actuando en nombre propio y/o en representación de la Sociedad \_\_\_\_\_, en calidad de titular(es) de la información; de manera libre, expresa, voluntaria e informada, autorizo a COLOMBIANA DE COMERCIO S.A. y/o a la persona natural jurídica a quien se encargue, a recolectar, almacenar, utilizar, circular, suprimir y en general, a realizar cualquier otro tratamiento a los datos personales por mi suministrados, para todos aquellos aspectos inherentes al presente contrato o prestación de servicio y cualquier otro relacionado con el desarrollo del objeto social principal del referida sociedad. Lo que implica el uso de los datos en actividades de mercadeo, promoción y de ser el caso, cuando la actividad comercial lo requiera. La transferencia de los mismos a un tercero (incluyendo terceros países), bajo los parámetros de la ley 1581 de 2012 y demás normatividad vigente que regule la materia. En todo caso, COLOMBIANA DE COMERCIO S.A. Garantiza las condiciones de seguridad, privacidad y demás principios que impliquen el tratamiento de datos personales acorde con la legislación aplicable. Esta autorización se mantendrá por el tiempo de duración del vínculo o la prestación del servicio y por el tiempo de duración de la sociedad autorizada conforme lo establecido en sus estatutos.

Hago constar que me fueron informados los siguientes derechos que me asisten como titular:

- A) Conocer, actualizar y rectificar sus datos personales frente a los responsables del tratamiento o encargados de tratamiento. Este derecho se podrá ejercer, entre otros frente a datos parciales, inexactos, incompletos, fraccionados, que induzcan a error, o aquellos cuyo tratamiento esté expresamente prohibido o no haya sido autorizado;
- B) Solicitar prueba de la autorización otorgada al responsable del tratamiento salvo cuando expresamente se exceptúe como requisito para el tratamiento de conformidad con lo previsto en el artículo 10 de la presente ley;
- C) Ser informado por el responsable del tratamiento o el encargado del tratamiento, previa solicitud, respecto del uso que le ha dado a sus datos personales;
- D) Presentar ante la Superintendencia de Industria y Comercio quejas como infracciones a lo dispuesto en la presente ley y las demás normas que la modifiquen, adicionen o complementen;
- E) Revocar la autorización y/o solicitar la supresión del dato cuando en el tratamiento no se respeten los principios, derechos y garantías constitucionales y legales. La revocatoria y/o supresión precederá cuando la Superintendencia de Industria y Comercio haya determinado que en el Tratamiento el responsable o encargado han incurrido en conductas contrarias a esta ley y a la Constitución;
- F) Acceder en forma gratuita a sus datos personales que hayan sido objeto de tratamiento.

Por último, fui informado de que el responsable del tratamiento de mis datos es COLOMBIANA DE COMERCIO S.A. Con dirección principal: Calle 11 No. 31A - 42 Bogotá D.C./www.aktmotos.com/ Teléfono: 018000524066

Para dar cumplimiento a la circular única No. 10 de 2001 de la Superintendencia de Industria y Comercio



# RECOMENDACIONES

## PARA RODAR SEGUROS

Cuando rodemos en motocicleta, la seguridad vial debe ser nuestra prioridad. Estas son **10 recomendaciones** para circular por las calles:

► **01. USA SIEMPRE EL CASCO** 

Este es el elemento de protección más importante. Asegúrate que este sea certificado y de la talla correcta.

► **02. RESPETA LAS NORMAS DE TRÁNSITO** 

Y a los demás usuarios de la vía, mantén una conducción responsable y lleva todos tus documentos en regla: documento de identidad, licencia de conducción y de tránsito, SOAT y RTM (si aplica).

► **03. CONDUCE A UNA VELOCIDAD SEGURA Y ADECUADA** 

Adapta tu velocidad a las condiciones del entorno, al estado del clima y a la visibilidad. Respetando los límites de velocidad podrás reaccionar más rápido frente a imprevistos.

► **04. CONTROLA EL CONSUMO DE COMBUSTIBLE** 

Si tu moto es de combustión, mantén una presión adecuada en los neumáticos, evita llevar cargas innecesarias, apaga el motor en paradas prolongadas, planifica tus rutas y utiliza la aceleración y frenado de manera suave.

► **05. UTILIZA EQUIPO DE PROTECCIÓN** 

Además del casco, cuando sea posible, utiliza guantes, chaqueta, pantalones resistentes y calzado cerrado adecuado para minimizar el riesgo de lesiones en caso de caída.

► **06. REvisa TU MOTO REGULARMENTE** 

La revisión preoperacional, el mantenimiento preventivo, y el mantenimiento correctivo, pueden alargar la vida de tu moto.

   @Movemoscolombia

▶ **07. EVITA EL USO DEL CELULAR** 

La distracción al conducir es riesgosa, disminuye tu atención y tiempo de reacción.

▶ **08. HAZTE VISIBLE** 

Lleva las luces de la motocicleta encendidas siempre que estés transitando en las vías y utiliza ropa con elementos reflectivos, especialmente en condiciones de poca luz.

▶ **09. SÉ PRECAVIDO EN LAS INTERSECCIONES** 

Asegúrate de mirar a ambos lados antes de cruzar y procura estar atento al comportamiento de los demás actores viales.

▶ **10. MANTÉN DISTANCIA SEGURA** 

Evita circular muy cerca de otros vehículos, tendrás más tiempo de reacción en caso de emergencia.

LA EDUCACIÓN VIAL ES IMPORTANTE PARA MEJORAR LA CULTURA EN LAS VÍAS Y PROTEGER LA VIDA

Conoce la **Escuela Virtual de Seguridad Vial** y súmate a la **Red de Motociclistas de la Agencia Nacional de Seguridad Vial**:



UNA INICIATIVA DE:



   @Movemoscolombia

# COMPROMISO POR UNA MOVILIDAD SEGURA Y SOSTENIBLE.

*En nombre de la ensambladora estamos comprometidos con el medio ambiente y con la seguridad vial de los colombianos.*

Queremos que día a día mejore la convivencia entre todos los actores viales, el cuidado del medio ambiente y se reduzcan los incidentes en la vía; por lo anterior, te brindamos algunas recomendaciones para una conducción segura y sostenible, incluyendo el mantenimiento preventivo. De esta manera harás parte de la cultura del auto cuidado, donde la mejor forma de contribuir es el ejemplo para otros.

Para mayor detalle consulta las recomendaciones de Movilidad Segura y Sostenible que te entregamos. Te invitamos a hacer parte de este compromiso social y ambiental, a través de tu firma como conductor ejemplar.

Yo \_\_\_\_\_ me comprometo a ser un conductor ejemplar.

## REVISIÓN

Motocicletas AKT → REV 500 - 1000 KM.

TALLER:		Tel.:	
CIUDAD:		FECHA	DD MM AAAA
<p>Recibo mi vehículo AKT en buen estado, consciente de que se le hicieron todas las actividades de revisión, que se encuentra al dorso de este desprendible.</p>			
PLACA:	USO:	Km:	
PROPIETARIO: <b>NOMBRE Y APELLIDOS LEGIBLES</b>			
TELÉFONO:	CELULAR:	CIUDAD:	
DIRECCIÓN:	CÉDULA:		
E-MAIL:	FIRMA DEL PROPIETARIO:		

**N° CHASIS**

<input type="text"/>	<input type="text"/>	<input type="text"/>	<input type="text"/>	<input type="text"/>	<input type="text"/>	<input type="text"/>	<input type="text"/>	<input type="text"/>	<input type="text"/>	<input type="text"/>	<input type="text"/>	<input type="text"/>	<input type="text"/>	<input type="text"/>	<input type="text"/>	<input type="text"/>	<input type="text"/>	<input type="text"/>	<input type="text"/>
----------------------	----------------------	----------------------	----------------------	----------------------	----------------------	----------------------	----------------------	----------------------	----------------------	----------------------	----------------------	----------------------	----------------------	----------------------	----------------------	----------------------	----------------------	----------------------	----------------------

**N° MOTOR**

<input type="text"/>	<input type="text"/>	<input type="text"/>	<input type="text"/>	<input type="text"/>	<input type="text"/>	<input type="text"/>	<input type="text"/>	<input type="text"/>	<input type="text"/>	<input type="text"/>	<input type="text"/>	<input type="text"/>	<input type="text"/>	<input type="text"/>	<input type="text"/>	<input type="text"/>	<input type="text"/>	<input type="text"/>	<input type="text"/>
----------------------	----------------------	----------------------	----------------------	----------------------	----------------------	----------------------	----------------------	----------------------	----------------------	----------------------	----------------------	----------------------	----------------------	----------------------	----------------------	----------------------	----------------------	----------------------	----------------------

FAVOR SELLAR  
ESPACIO PARA CÓDIGO DE BARRAS

## MOTOCICLETAS AKT EFI 500 - 1.000 KM

## ACTIVIDADES

	V	L	A	C
Aceite motor				
Cartucho de filtro de aceite				
Comprobación de los tubos de gasolina				
Comprobación de la bomba de gasolina				
Filtro de gasolina				
Cuerpo de mariposa				
Comprobación de nivel de refrigerante				
Refrigerante 2 años			2 años	
Comprobación del sistema de admisión de aire				
Juego de válvulas				
Separación de los electrodos de la bujía				
Elemento del filtro de aire				
Funcionamiento del acelerador				
Funcionamiento del embrague				
Comprobación engrase y apriete del rodamiento de dirección				
Comprobación engrase ruedas delantera/trasera, radios, rodamientos y asiento de la corona				
Comprobación engrase pivotes de esbiteras piloto/pasajero				
Comprobación del engrase del eje del caballete lateral				
Comprobación engrase eje del pedal y manetas de freno y embrague				
Comprobación engrase rodamientos bieletas amortiguador				
Comprobación engrase rodamiento del basculante				
Comprobación del engrase de la cadena				
Tensión de la batería				
Comprobación de fugas de líquido de frenos				
Líquido de frenos 2 años			2 años	
Nivel de líquido de frenos				
Pastillas de freno delantero/trasero				
Pulsador luz freno delantero/trasero				
Comprobación del sistema de evaporación gases gasolina				
Comprobación apriete de todos los tornillos				
Comprobación de fugas en suspensiones delantera/trasera				
Comprobación llantas/alineación/radios				

**A AJUSTAR** **V VERIFICAR** **L LIMPIAR** **Y/O LUBRICAR** **C CAMBIAR**

## NOTA:

- Todo lo que diga cambio, el costo debe ser asumido por el cliente.
  - Todo lo que diga "verificar" y "ajustar" se debe verificar el estado de la pieza y de ser necesario se hace la actividad descrita.
  - Todo lo que diga ajustar debe ser ajustado sin necesidad de verificar.
- Para tener en cuenta:** Señor usuario, el centro de servicio donde esté realizando la revisión de kilometraje solo está autorizado para retirar un despreciable por revisión. Si por algún motivo sucede lo contrario por favor comuníquese con nuestra línea de atención al cliente 018000-524066.



## 4.000 - 4.500 KM

## ACTIVIDADES

	V	L	A	C
Aceite motor				
Cartucho de filtro de aceite				
Comprobación de los tubos de gasolina				
Comprobación de la bomba de gasolina				
Filtro de gasolina				
Cuerpo de mariposa				
Comprobación de nivel de refrigerante				
Refrigerante 2 años				
Comprobación del sistema de admisión de aire				
Juego de válvulas				
Separación de los electrodos de la bujía				
Elemento del filtro de aire				
Funcionamiento del acelerador				
Funcionamiento del embrague				
Comprobación engrase y apriete del rodamiento de dirección				
Comprobación engrase ruedas delantera/trasera, radios, rodamientos y asiento de la corona				
Comprobación engrase pivotes de estribos piloto/pasajero				
Comprobación del engrase del eje del caballete lateral				
Comprobación engrase eje del pedal y manetas de freno y embrague				
Comprobación engrase rodamientos bieletas amortiguador				
Comprobación engrase rodamiento del basculante				
Comprobación del engrase de la cadena				
Tensión de la batería				
Comprobación de fugas de líquido de frenos				
Líquido de frenos 2 años				
Nivel de líquido de frenos				
Pastillas del freno delantero/trasero				
Pulsador luz freno delantero/trasero				
Comprobación del sistema de evaporación gases gasolina				
Comprobación apriete de todos los tornillos				
Comprobación de fugas en suspensiones delantera/trasera				
Comprobación llantas alineación/radios				

**A** AJUSTAR **V** VERIFICAR **L** LIMPIAR Y/O LUBRICAR **C** CAMBIAR

## NOTA:

- Todo lo que diga cambio, el costo debe ser asumido por el cliente.
- Todo lo que diga "verificar" y "ajustar" se debe verificar el estado de la pieza y de ser necesario se hace la actividad descrita.

- Todo lo que diga ajustar debe ser ajustado sin necesidad de verificar.

**Para tener en cuenta:** Señor usuario, el centro de servicio donde esté realizando la revisión de kilometraje sobe está autorizado para retirar un despreciable por revision. Si por algún motivo sucede lo contrario por favor comuníquese con nuestra línea de atención al cliente 018000-524066.

## REVISIÓN

Motocicletas AKT EFI → REV 8.000 - 8.500 KM.

TALLER:		Tel.:	
CIUDAD:		FECHA	DD MM AAAA
<p>Recibo mi vehículo AKT en buen estado, consciente de que se le hicieron todas las actividades de revisión, que se encuentra al dorso de este desprendible.</p>			
PLACA:	USO:	Km:	
PROPIETARIO: <b>NOMBRE Y APELLIDOS LEGIBLES</b>			
TELÉFONO:		CELULAR:	
DIRECCIÓN:		CIUDAD:	
E-MAIL:		CÉDULA:	
FIRMA DEL PROPIETARIO:			

**Nº CHASIS**

--	--	--	--	--	--	--	--	--	--	--	--	--	--	--	--	--	--	--	--

**Nº MOTOR**

--	--	--	--	--	--	--	--	--	--	--	--	--	--	--	--	--	--	--	--

REVISIÓN 3W GRATUITA 4.000 - 4.500 KM.

FAVOR SELLAR  
ESPACIO PARA CÓDIGO DE BARRAS

8.000 - 8.500 KM

## ACTIVIDADES

	V	L	A	C
Aceite motor				
Cambiado de filtro de aceite				
Comprobación de los tubos de gasolina				
Comprobación de la bomba de gasolina				
Filtro de gasolina				
Cuerpo de mariposa				
Comprobación de nivel de refrigerante				
Refrigerante 2 años				
Comprobación del sistema de admisión de aire				
Juego de válvulas				
Separación de los electrodos de la bujía				
Elemento del filtro de aire				
Funcionamiento del acelerador				
Funcionamiento del embrague				
Comprobación engrase y apriete del rodamiento de dirección				
Comprobación engrase tuercas delantera/trasera, radios, rodamientos y asiento de la corona				
Comprobación engrase pivotes de esbiteras piloto/pasajero				
Comprobación del engrase del eje del caballete lateral				
Comprobación engrase eje del pedal y manetas de freno y embrague				
Comprobación engrase rodamientos bielas amortiguador				
Comprobación engrase rodamiento del basculante				
Comprobación del engrase de la cadena				
Tensión de la batería				
Comprobación de fugas de líquido de frenos				
Líquido de frenos 2 años				
Nivel de líquido de frenos				
Pastillas del freno delantero/trasero				
Pulsador luz freno delantero/trasero				
Comprobación del sistema de evaporación gases gasolina				
Comprobación apriete de todos los tornillos				
Comprobación de fugas en suspensiones delantera/trasera				
Comprobación llantas/afección/radios				

AKT 3W 500 KM

**A** AJUSTAR **V** VERIFICAR **L** LIMPIAR Y/O LUBRICAR **C** CAMBIAR

## NOTA:

- Todo lo que diga cambio, el costo debe ser asumido por el cliente.
- Todo lo que diga "Verificar" y "Ajustar" se debe verificar el estado de la pieza y de ser necesario se hace la actividad descrita.

• Todo lo que diga ajustar debe ser ajustado sin necesidad de verificar.  
**Para tener en cuenta:** Señor usuario, el centro de servicio donde esté realizando la revisión de kilometraje solo está autorizado para retirar un despreciable por revisión. Si por algún motivo sucede lo contrario por favor comuníquese con nuestra línea de atención al cliente 018000-524066.

**REVISIÓN**

Motocicletas AKT EFI → REV 12.000 - 12.500 KM.

TALLER:	Tel.:			
	FECHA	DD	MM	AAAA

Recibo mi vehículo AKT en buen estado, consciente de que se le hicieron todas las actividades de revisión, que se encuentra al dorso de este desprendible.

PLACA:	USO:	Km:
--------	------	-----

PROPIETARIO: **NOMBRE Y APELLIDOS LEGIBLES**

TELÉFONO:	CELULAR:
-----------	----------

DIRECCIÓN:	CIUDAD:
------------	---------

E-MAIL:	CÉDULA:
---------	---------

FIRMA DEL PROPIETARIO:

**Nº CHASIS**

--	--	--	--	--	--	--	--	--	--	--	--	--	--	--	--	--	--	--	--

**Nº MOTOR**

--	--	--	--	--	--	--	--	--	--	--	--	--	--	--	--	--	--	--	--

FAVOR SELLAR  
ESPACIO PARA CÓDIGO DE BARRAS

REVISIÓN 3W GRATUITA 6.000 - 6.500 KM

## 12.000 - 12.500 KM

## ACTIVIDADES

	V	L	A	C
Aceite motor				
Cartucho de filtro de aceite				
Comprobación de los tubos de gasolina				
Comprobación de la bomba de gasolina				
Filtro de gasolina				
Cuerpo de manposia				
Comprobación de nivel de refrigerante				
Refrigerante 2 años				
Comprobación del sistema de admisión de aire				
Juego de válvulas				
Separación de los electrodos de la bujía				
Elemento del filtro de aire				
Funcionamiento del acelerador				
Funcionamiento del embrague				
Comprobación engrase y apriete del rodamiento de dirección				
Comprobación engrase ruedas delantera/trasera, radios, rodamientos y asiento de la corona				
Comprobación engrase pivotes de esbiteras piloto/pasajero				
Comprobación del engrase del eje del caballete lateral				
Comprobación engrase eje del pedal y manetas de freno y embrague				
Comprobación engrase rodamientos bieletas amortiguador				
Comprobación engrase rodamiento del basculante				
Comprobación del engrase de la cadena				
Tensión de la batería				
Comprobación de fugas de líquido de frenos				
Líquido de frenos 2 años				
Nivel de líquido de frenos				
Pastillas del freno delantero/trasero				
Pulsador luz freno delantero/trasero				
Comprobación del sistema de evaporación gases gasolina				
Comprobación apriete de todos los tornillos				
Comprobación de fugas en suspensiones delantera/trasera				
Comprobación llantas aleación/radios				

## AKT 3W 500 KM

**A** AJUSTAR **V** VERIFICAR **L** LIMPIAR Y/O LUBRICAR **C** CAMBIAR

## NOTA:

- Todo lo que diga cambio, el costo debe ser asumido por el cliente.
  - Todo lo que diga "Verificar" y "Ajustar" se debe verificar el estado de la pieza y de ser necesario se hace la actividad descrita.
  - Todo lo que diga ajustar debe ser ajustado sin necesidad de verificar.
- Para tener en cuenta:** Señor usuario, el centro de servicio donde esté realizando la revisión de kilometraje solo está autorizado para retirar un despendiente por revisión. Si por algún motivo sucede lo contrario por favor comuníquese con nuestra línea de atención al cliente 0180000-524066.



## 16.000 - 16.500 KM

## ACTIVIDADES

	V	L	A	C
Aceite motor				
Cartercho de filtro de aceite				
Comprobación de los tubos de gasolina				
Comprobación de la bomba de gasolina				
Filtro de gasolina				
Cuerpo de mariposa				
Comprobación de nivel de refrigerante				
Refrigerante 2 años				
Comprobación del sistema de admisión de aire				
Juego de válvulas				
Separación de los electrodos de la bujía				
Elemento del filtro de aire				
Funcionamiento del acelerador				
Funcionamiento del embrague				
Comprobación engrase y apriete del rodamiento de dirección				
Comprobación engrase ruedas delantera/trasera, radios, rodamientos y asiento de la corona				
Comprobación engrase pivotes de esferas piloto/pasajero				
Comprobación del engrase del eje del caballete lateral				
Comprobación engrase eje del pedal y manetas de freno y embrague				
Comprobación engrase rodamientos bielas amortiguador				
Comprobación engrase rodamiento del basculante				
Comprobación del engrase de la cadena				
Tensión de la batería				
Comprobación de fugas de líquido de frenos				
Líquido de frenos 2 años				
Nivel de líquido de frenos				
Pastillas del freno delantero/trasero				
Pulsador luz freno delantero/trasero				
Comprobación del sistema de evaporación gases gasolina				
Comprobación apriete de todos los tornillos				
Comprobación de fugas en suspensiones delantera/trasera				
Comprobación llantas alineación/radios				

## AKT 3W 500 KM

**A** AJUSTAR **V** VERIFICAR **L** LIMPIAR Y/O LUBRICAR **C** CAMBIAR

## NOTA:

• Todo lo que diga cambio, el costo debe ser asumido por el cliente.  
 • Todo lo que diga "Verificar" y "Ajustar" se debe verificar el estado de la pieza y de ser necesario se hace la actividad descrita.

• Todo lo que diga ajustar debe ser ajustado sin necesidad de verificar.

**Para tener en cuenta:** Señor usuario, el centro de servicio donde esté realizando la revisión de kilometraje solo está autorizado para retirar un desprendible por revisión. Si por algún motivo sucede lo contrario por favor comuníquese con nuestra línea de atención al cliente 0180000-524066



## 19.500 - 20.000 KM

## ACTIVIDADES

	V	L	A	C
Aceite motor				
Cartucho de filtro de aceite				
Comprobación de los tubos de gasolina				
Comprobación de la bomba de gasolina				
Filtro de gasolina				
Cuerpo de mariposa				
Comprobación de nivel de refrigerante				
Refrigerante 2 años				
Comprobación del sistema de admisión de aire				
Juego de válvulas				
Separación de los electrodos de la bujía				
Elemento del filtro de aire				
Funcionamiento del acelerador				
Funcionamiento del embrague				
Comprobación engrase y apriete del rodamiento de dirección				
Comprobación engrase ruedas delantera/trasera, radios, rodamientos y asiento de la corona				
Comprobación engrase pivotes de estriberas piloto/pasajero				
Comprobación del engrase del eje del caballete lateral				
Comprobación engrase eje del pedal y manetas de freno y embrague				
Comprobación engrase rodamientos/bielas/amortiguador				
Comprobación engrase rodamiento del basculante				
Comprobación del engrase de la cadena				
Emisión de la batería				
Comprobación de fugas de líquido de frenos				
Líquido de frenos 2 años				
Nivel de líquido de frenos				
Pastillas del freno delantero/trasero				
Pulsador luz freno delantero/trasero				
Comprobación del sistema de evaporación gases gasolina				
Comprobación apriete de todos los tornillos				
Comprobación de fugas en suspensiones delantera/trasera				
Comprobación llantas alineación/radios				

## AKT 3W 500 KM

**A** AJUSTAR **V** VERIFICAR **L** LIMPIAR Y/O LUBRICAR **C** CAMBIAR

## NOTA:

- Todo lo que diga cambio, el costo debe ser asumido por el cliente.
  - Todo lo que diga "verificar" y "ajustar" se debe verificar el estado de la pieza y de ser necesario se hace la actividad descrita.
  - Todo lo que diga ajustar debe ser ajustado sin necesidad de verificar.
- Para tener en cuenta:** Señor usuario, el centro de servicio donde esté realizando la revisión de kilometraje solo está autorizado para retirar un despreciable por revisión. Si por algún motivo sucede lo contrario por favor comuníquese con nuestra línea de atención al cliente 018000-524066.



## 23.500 - 24.000 KM

## ACTIVIDADES

	V	L	A	C
Aceite motor				
Cartucho de filtro de aceite				
Comprobación de los tubos de gasolina				
Comprobación de la bomba de gasolina				
Filtro de gasolina				
Cuerpo de mariposa				
Comprobación de nivel de refrigerante				
Refrigerante 2 años				
Comprobación del sistema de admisión de aire				
Juego de válvulas				
Separación de los electrodos de la bujía				
Elemento del filtro de aire				
Funcionamiento del acelerador				
Funcionamiento del embrague				
Comprobación engrase y apriete del rodamiento de dirección				
Comprobación engrase ruedas delantera/trasera, radios, rodamientos y asiento de la corona				
Comprobación engrase pivotes de estribas piloto/pasajero				
Comprobación del engrase del eje del caballete lateral				
Comprobación engrase eje del pedal y manetas de freno y embrague				
Comprobación engrase rodamientos bieletas amortiguador				
Comprobación engrase rodamiento del basculante				
Comprobación del engrase de la cadena				
Tensión de la batería				
Comprobación de fugas de líquido de frenos				
Líquido de frenos 2 años				
Nivel de líquido de frenos				
Pastillas del freno delantero/trasero				
Pulsador luz freno delantero/trasero				
Comprobación del sistema de evaporación gases gasolina				
Comprobación apriete de todos los tornillos				
Comprobación de fugas en suspensiones delantera/trasera				
Comprobación llantas alineación/radios				

## AKT 3W 500 KM

**A** AJUSTAR **V** VERIFICAR **L** LIMPIAR Y/O LUBRICAR **C** CAMBIAR

## NOTA:

- Todo lo que diga cambio, el costo debe ser asumido por el cliente.
  - Todo lo que diga "verificar" y "ajustar" se debe verificar el estado de la pieza y de ser necesario se hace la actividad descrita.
  - Todo lo que diga ajustar debe ser ajustado sin necesidad de verificar.
- Para tener en cuenta:** Señor usuario, el centro de servicio donde esté realizando la revisión de kilometraje solo está autorizado para retirar un desprendible por revisión. Si por algún motivo sucede lo contrario por favor comuníquese con nuestra línea de atención al cliente 0118000-524066.

## ¿QUE ES LA GARANTÍA?

Los vehículos poseen una garantía otorgada por la ensambladora **AKT Motos** a través de su red de centros de servicio autorizados (Ver lista de centros de servicio autorizados) contra cualquier defecto de ensamble y/o fabricación,

Para la **900 DSX** el periodo de garantía es de veinticuatro mil kilómetros (**24.000 Km**) o **24 meses**. Este periodo de garantía se da por finalizado en el momento que el vehículo cumpla primero alguna de las dos condiciones dadas anteriormente.

La garantía comprenderá el cambio o reparación de las piezas afectadas, previo al análisis de la ensambladora para establecer si el defecto es de fabricación o de ensamble. Toda pieza reemplazada en garantía pasará a ser legítima propiedad de **AKT Motos**.

Dichos cambios no acarrearán ni el cambio del vehículo y/o devolución de dinero.

Posterior a una reparación, la mano de obra tendrá una garantía de **3 meses**.

La garantía del vehículo puede ser reclamada en cualquiera de los puntos de ventas y centro de servicio sin importar que usted haya comprado este a otro proveedor de la red.

El propietario debe cumplir con algunos requisitos de mantenimiento y uso del vehículo, descritos en este manual de garantía.



**Para reclamar la garantía se debe cumplir con:**

1. El vehículo sólo debe haber sido manipulado por personal capacitado y autorizado por la ensambladora de **AKT motos**.
2. Presentar este manual de garantía en cualquier **centro de servicio autorizado AKT**.
3. Seguir las recomendaciones de despegue y uso descritos de este manual de garantía.
4. El tablero de instrumentos (odómetro) debe estar funcionando correctamente.
5. Haber instalado solo mecanismos, accesorios y partes originales **AKT**, en cualquier mantenimiento o reparación.
6. Haber cumplido con todas las revisiones de garantía obligatorias dentro de los límites exigidos en el periodo de garantía. En las revisiones, el usuario debe pagar el costo de los insumos, aceite, lubricantes y piezas de desgaste que por tiempo se necesitan cambiar.
7. Es indispensable presentar el manual de garantía para realizar las revisiones.

## LA GARANTÍA NO CUBRE:

1. Si el daño es causado por el no uso del aceite de transmisión y/o viscosidad recomendada por la ensambladora **AKT Motos**, según las características y propiedades de cada referencia.
2. Gastos ocasionados por movilización de las personas, empaques, seguro, etc., debido al daño del vehículo.
3. Gastos adicionales generados por una falla del vehículo (daños y perjuicios) tales como cancelación de contratos, compensaciones de tiempo perdido, pérdidas comerciales, costos hospitalarios, alojamientos, transportes desde lugares lejanos, comunicaciones, alquiler de otro vehículo, pérdida de placa, gastos de matrícula, pérdida de SOAT, etc.
4. Piezas de desgaste a consecuencia del uso del vehículo, tales como: bombillería, discos de clutch, bandas y pastillas de freno, llantas, balineras, etc. (ver tabla de garantía en partes de desgaste).

Los discos y las campanas de freno que presenten desgaste irregular o daños en su superficie a causa de dejar desgastar las pastillas o bandas de freno por completo o no cambiarlas antes de que excedan su límite de servicio, verificar en el manual de propietario, freno delantero, freno trasero e inspección de pastillas.

5. Partes que con el paso del tiempo vayan presentando corrosión o deterioro natural debido a condiciones ambientales críticas o agentes externos, como son: sillines, pintura, partes cromadas, partes plásticas, vidrios, espejos, cauchos, mofles, parrillas, etc.
6. Si el daño es causado porque se efectuaron cambios o modificaciones a los mecanismos, partes y/o accesorios originales, sin previa autorización de la ensambladora de motos **AKT**.
7. Si el daño fue causado por manejo incorrecto, choques, accidente, incendio, hurto, etc.

8. Si el daño es causado por que el vehículo es o ha sido utilizado en competencias deportivas, alquiler o como vehículo de prueba o aprendizaje.
9. Si el daño es causado por utilizar el vehículo en condiciones para las cuales no fue diseñado.
10. Vehículos a los que se les ha suprimido o alterado el tablero de instrumentos (Odómetro).
11. Partes que por exceso de pantano mugre hayan sido averiadas.
12. Componentes que se hayan efectuado por un daño que no se avisó a tiempo.
13. Reclamaciones por sonidos en el motor que son normales y no afectan el desempeño del vehículo; éstos se generan debido al movimiento y/o fricción de sus componentes móviles, los sonidos son característicos de cada referencia y pueden ser diferentes entre motocicletas de la misma referencia debido a diferentes formas de uso o conducción de la motocicleta, climas, etc. Los ruidos se generan por daños en los componentes y generan un mal desempeño de la motocicleta; si su motocicleta presenta un ruido, debe dirigirse a un **centro de servicio técnico autorizado Akt -Voge** para que el personal verifique y emita su concepto.
14. Daños que se pudieron prevenir, evitar o reparar en una revisión obligatoria, en la cual no se asistió.
15. Daños que se pudieron prevenir, evitar o reparar al efectuar los procedimientos recomendados en una revisión obligatoria a los que el cliente se negó.
16. Daños ocasionados por terceros.
17. Daños ocasionados por no atender las instrucciones de despegue, uso o mantenimiento indicado en el manual de garantía.
18. Daños causados al motor por no rellenar oportunamente el aceite.

19. Daños ocasionados por la instalación de piezas o accesorios adicionales.
20. **Los insumos necesarios para realizar las revisiones no están incluidos en el costo de la misma y deben ser asumidos por el usuario dependiendo de la revisión que está realizando. Insumos:**
- Aceite de motor.
  - Aceite de transmisión Scooter.
  - Aceite de transmisión y caja de reversa **3W**.
  - Aceite de suspensión.
  - Líquido de frenos.
  - Empaque carcasa izquierda Scooters.
  - Empaque tapa clutch.
  - Empaque filtro centrífugo.
  - Filtro de gasolina.
  - Filtro de aceite.
  - Filtro de aire.

## GARANTÍA EN PARTES DE DESGASTE VOGÉ 525/900

REPUESTO	TIEMPO / KILOMETRAJE
Rodamiento dirección	8 meses / 8.000 km (A)
Cauchos porta sprocket	4 meses / 4.000 km (A)(B)
Bujes / canastillas de suspensión	8 meses / 8.000 km (A)(B)
Cables y Guayas	4 meses / 4.000 km (A)
Partes Eléctricas	12 meses / 12.000 km (A)(B)
Batería	6 meses / 6.000 km (A)
Discos de Clutch	6 meses / 6000 km (A)(B)
Balinera ruedas	6 meses / 6.000 km (A)
Pastillas de freno	Hasta 2.000 km (B)
Kit de arrastre	Hasta 4.000 km (B)
Llantas	6 meses / 6.000 km (A)(B)
Espejos	2 meses / 2.000 km (A)(B)
Bujías	6 meses / 6.000 km (A)
Ajuste y alineación de ruedas	Hasta 2.000 km (B)

A: Lo primero que se cumpla B: Sólo por defecto de fabricación no por desgaste.

**Nota:** Las garantías en partes de desgastes están sujetas al previo análisis del Centro de Servicio Autorizado de AKT-VOGE y la ensambladora AKT Motos. [www.aktmotos.com](http://www.aktmotos.com)

### *Preparación de almacenamiento:*

1. Limpie la motocicleta.
2. Retire la bujía y aplique de **2 ml. a 3 ml.** De aceite **2T**, accione el botón de encendido eléctrico o el pedal de arranque (crank) para que gire un poco el motor con el fin de que este cubra el pistón y las paredes del cilindro. Vuelva a instalar la bujía.
3. Retire todo el combustible del tanque y la cuba del carburador, si se deja el combustible por mucho tiempo este se descompone y puede obstruir los conductos.
4. Desensamble el tanque luego de retirar todo el combustible, agregar **200 ml. a 300 ml.** de aceite **2T** y distribúyalo hasta que cubra toda la superficie interna, luego retire el aceite sobrante.
5. Aplique aceite sobre las superficies metálicas que no estén pintadas para evitar oxidación, no aplique en frenos, partes plásticas o de caucho.
6. Lubrique la cadena de transmisión (si aplica).
7. Retire la batería de la motocicleta y almacénela en un lugar donde quedé aislada de los rayos del sol, humedad o bajas temperaturas. Recuerda colocar el interruptor principal en **OFF** (switch cerrado), desconecte primero el cable negativo (-) y luego el positivo (+). Mientras la batería sea almacenada se debe aplicar carga una vez al mes.
8. Disminuye la presión de las llantas aproximadamente en un **15%**.
9. Coloque la motocicleta sobre alguna superficie (ejemplo estiva de madera) que evite el contacto de las llantas con el piso, para mantener la humedad alejada de estas.
10. Bloquee la salida del mofle con una bolsa plástica o un tapón para evitar la entrada de humedad.
11. Cubra la motocicleta para evitar que reciba suciedad y almacénela en un lugar seguro.

**Preparación después del almacenamiento:**

1. Cargue la batería (si es necesario) e instálela. Recuerde colocar el interruptor principal en **OFF** (switch cerrado) conecte primero el cable positivo (+) y luego el negativo (-).
2. Retire el bloqueo de la salida del mofle.
3. Agregue combustible al tanque.
4. Retire la bujía, accione el botón de encendido eléctrico o el pedal de arranque (crank) para que gire un poco el motor y verifique que esté suelto. Vuelva a instalar la bujía. Si el motor está pegado no se recomienda prenderlo, debe llevar la motocicleta a un **centro de servicio autorizado AKT** para que verifiquen cuál es el problema.
5. Retire el aceite de motor y agregue aceite nuevo. Recuerde utilizar el aceite recomendado por el fabricante y la cantidad adecuada para cada modelo.

6. Encienda el motor y deje calentar durante tres minutos aproximadamente.
7. Disfrute de su motocicleta **AKT**.

**Recomendaciones:**

1. Revise siempre el aceite de motor, verifique que su nivel no sea bajo y tampoco exceda el límite establecido para cada modelo.
2. Utilice siempre el aceite recomendado **Castrol Power 1**, no utilice otros aceites de bajas especificaciones, no utilice aditivos no recomendados.
3. Cambie el aceite en los kilometrajes establecidos como lo indican las tablas de actividades de mantenimiento.
4. No lave el motor cuando esté caliente.

No utilice máquinas de lavado a presión, cuide que no entre agua en el tanque de combustible, caja filtro (filtro de aire), mofle y sistema eléctrico.

No modifique la caja filtro o filtro de aire, cambie el filtro cuando este deteriorado o en los kilometrajes establecidos como lo indican las tablas de actividades de mantenimiento, utilice siempre filtros originales.

No llene demasiado el tanque de combustible.

No retire la bujía cuando el motor esté caliente, no utilice bujías en mal estado, utilice siempre la bujía recomendada por el fabricante para cada modelo.

No manipule el carburador.

10. No obstruya el drenaje de la batería (si aplica).

11. No mezcle aceite o aditivos no recomendados al combustible.

12. No poner objetos sobre las tapas de los tanques de combustible que puedan obstruir la circulación de aire en las mismas.

13. No conecte accesorios que puedan afectar el correcto funcionamiento del sistema eléctrico y la batería.

14. Utilice siempre las dimensiones de las llantas recomendadas por el fabricante para cada modelo, reemplácelas siempre que lleguen a su límite de servicio.

**Revisiones posteriores:** al momento de terminar las revisiones de garantía de su vehículo **AKT** es recomendable seguir visitando nuestros centros de servicio autorizados para realizar revisiones de mantenimiento que requiere su vehículo. Todos los **centros de servicio autorizados AKT** cuenta con personal capacitado en mantenimiento y reparación de nuestros productos, además poseen todas las herramientas indicadas para poder realizar correctamente la función.

Señor usuario lo invitamos a visitar nuestra red de centros de servicio propios y autorizados en todo el país, estos cuentan con personal altamente calificado y capacitado para entender cualquier inquietud que usted tenga, con excelente calidad y un servicio inigualable.



**ESTA POR TODA COLOMBIA CON  
EL MEJOR SERVICIO**





**CENTRO DE SERVICIOS AUTORIZADOS**

**PowerShop**  
Cl. 106a #18 B - 72  
TEL: 315 3549634  
318 2194716  
Usaquén, Bogotá  
Cundinamarca

**Taller Juan Motos**  
Cra 48 # 32 sur - 29  
Tel: 3159253614  
Envigado Antioquia

# REGISTRO DE SERVICIO PARA AKT.

REGISTRO DE SERVICIO						
	Rango en km	Fecha	Kilometraje	Placa	CST	Firma o sello CST
0	Alistamiento					
1	500 - 1.000 km					
2	4.000 - 4.500 km					
3	8.000 - 8.500 km					
4	12.000 - 12.500 km					
5	16.000 - 16.500 km					
6	19.500 - 20.000 km					
7	23.500 - 24.000 km					

**10%**  
**DE DCTO EN**  
**REPUESTOS**  
**ORIGINALES**

**AKT**  
**MOTOS**  
REPUESTOS ORIGINALES



\*Aplica para compra de máximo \$500.000

**15%**  
**DE DCTO**

**POR LA COMPRA DE  
TU PRIMER MALETERO**



**SPARTAN**

**SHAD**

**KÜNTROL**

# KONTROL

**10%**  
**DE DCTO**

**POR LA COMPRA DE**



KONTROL

# 15% DE OCTO

POR LA COMPRA DE  
TU PRIMER CASCO



**SPARTAN**



**X-SPORTS**  
HELMETS

**SMK**  
HELMETS

**KONTROL**





**SPARTAN**

**15%  
DCTO**

**POR LA COMPRA DE  
TU PRIMERA CHAQUETA**



# KONTROL

**15%**  
**DE DCTO**

**POR LA COMPRA DE  
TU PRIMER IMPERMEABLE**



**KÜNTROL**

**10%**  
**DE DCTO**

**POR LA COMPRA DE  
TU PRIMER KIT DE ARRASTRE**



# 10% DE DCTO

**POR LA COMPRA DE TU  
PRIMER PAR DE LLANTAS**



**KÜNTROL**

**METZELER** 

 **DUNLOP**

# Castrol POWER1



**Elección No.1  
en el mundo.  
Garantizado por  
MotoGP TEAMS.**



\*Basado en las ventas en volumen de 2024, medido y reportado por Kline en Lubricantes para Motorcycles, Scooters, and Mopeds: Global Market Analysis and Opportunities (2025).

El alto rendimiento de Castrol Power1  
te lleva hacia el futuro



## FÓRMULA EN 1

1. Excelente aceleración
2. Excelente protección
3. Conducción suave

\*Basado en las ventas en volumen de 2024, medido y reportado por Kline en Lubricantes para Motorcycles, Scooters, and Mopeds: Global Market Analysis and Opportunities (2025).







**DS900X**